

gamma dmc sd

levigatrici e calibratrici automatiche





LE TUE ESIGENZE, LE NOSTRE SOLUZIONI



dmc sd 30



dmc sd 60



dmc sd 70



dmc sd 90

6

DMC SD 30

8

DMC SD 60

10

DMC SD 70

12

DMC SD 90

SOLID



Struttura portante **solida e robusta** per elevate capacità produttive.

Fino a 18,5 kW di potenza, per **una calibratura importante.**

MADE IN ITALY



100% made in Italy

Oltre 60 anni di esperienza nell'innovazione tecnologica e nella produzione di macchinari garantiscono **elevati standard di affidabilità e qualità.**

RELIABLE



Le caratteristiche tecniche e di progettazione garantiscono un corretto funzionamento e una **lunga durata nel tempo.**

FLEXIBLE



Ampia disponibilità di gruppi tecnologici che rendono **la gamma sd flessibile e versatile** per ogni tipologia di produzione.

LEAN



Il design, il concetto ed i principi di progettazione si ispirano ad una **produzione snella e fluida** per consentire al cliente di massimizzare il risultato.

42

Controllo macchina

43

Dati tecnici

PANORAMICA DELLE CARATTERISTICHE

VANTAGGI TECNOLOGICI



Fotocellula oscillazione nastri per una maggiore vita del nastro.

Versioni disponibili

Disponibile nelle larghezze di lavoro 950 e 1100 mm, può alloggiare da 1 a 2 gruppi operatori per assicurare un elevato grado di flessibilità.



CS



RCS



Sequenziatore introduzione pannello per ridurre i costi di gestione macchina.



TECNICHE

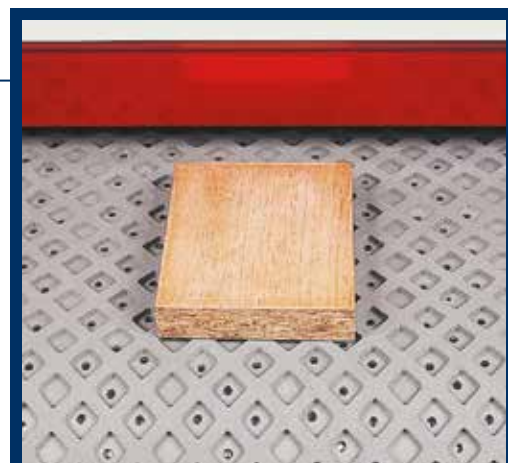

*Tappeto a rombi in gomma naturale:
migliore trazione del pezzo e massima stabilità.*

*Ampia apertura del piano
di lavoro 4-170 mm
per spessori di lavoro
importanti.*

PANORAMICA DELLE CARATTERISTICHE

VANTAGGI TECNOLOGICI



Consolle eye-S da 10" con Maestro active s



Posizionatore automatico del piano: rilevazione automatica dello spessore del pezzo per lavorazioni rapide e precise.



CS



RR

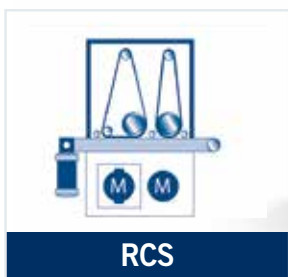

RCS



RRR

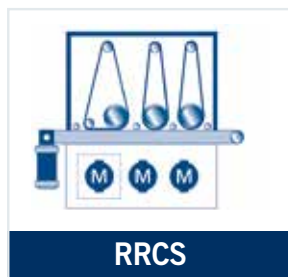

RRCS

Versioni disponibili
Si propone in cinque versioni da uno a cinque gruppi operatori con larghezza 1100 e 1350 mm.



TECNICHE

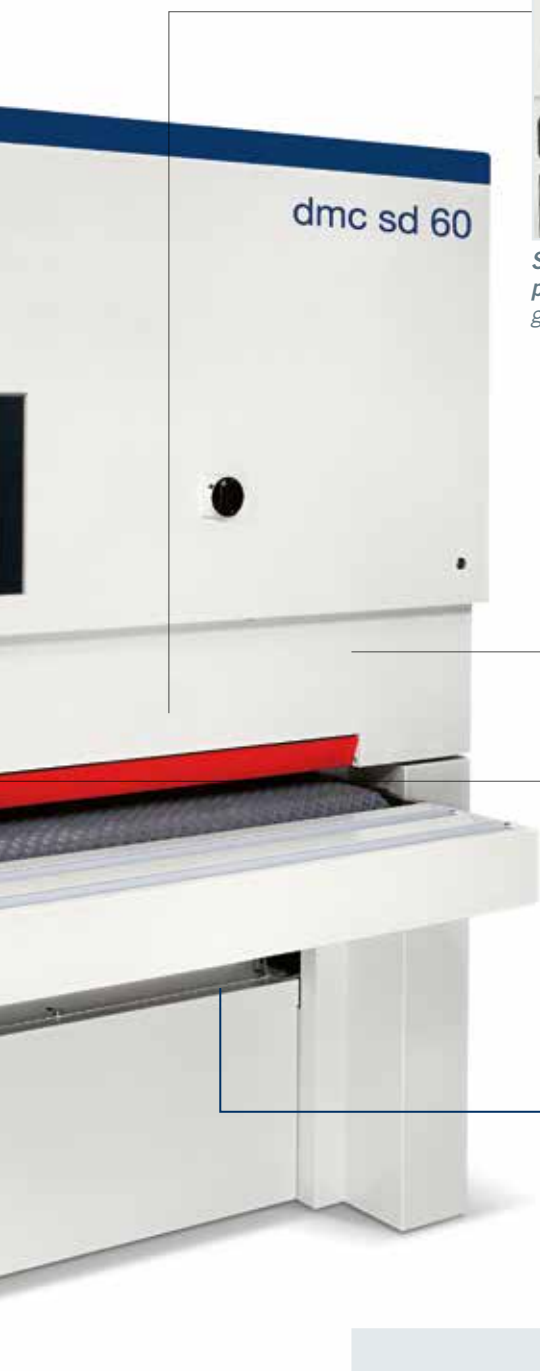

Sequenziatore introduzione pannello per ridurre i costi di gestione macchina.

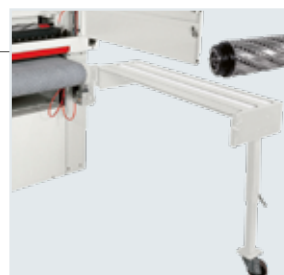

Albero piastra "HPL", massima asportazione in un solo passaggio.



Gruppo satinatore oscillante e gruppo strutturatore in uscita al piano per finiture esclusive.



Gruppo spazzola intercambiabile in uscita al piano per una elevata flessibilità di lavoro.



Centraggio automatico del tappeto per una maggiore vita del nastro trasportatore.



Depressione per una maggiore tenuta del pezzo.

PANORAMICA DELLE CARATTERISTICHE

VANTAGGI TECNOLOGICI

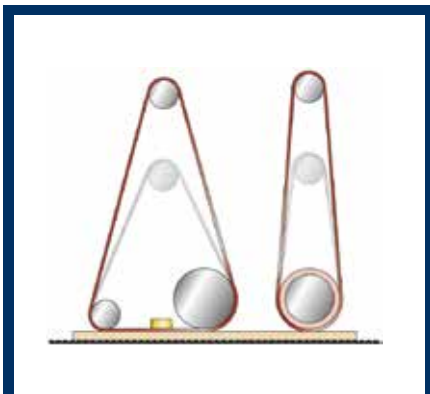

Nastri lunghi: sviluppo 2620 mm per una maggiore produttività e un minor numero di fermi macchina.



Diametro rulli 160 mm per le lavorazioni più gravose.



RR



RCS



RRR

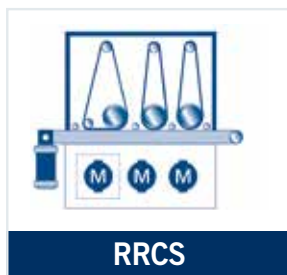

RRCS

*Versioni disponibili
Si propone in quattro versioni a due e tre gruppi operatori con larghezza di lavoro 1350 mm.*



TECNICHE



Fotocellula oscillazione nastri per una maggiore vita del nastro.



Gruppo satinatore oscillante e gruppo strutturatore in uscita al piano per finiture esclusive.



Gruppo spazzola intercambiabile in uscita al piano per una elevata flessibilità di lavoro.

Piano fisso a 900 mm da terra per una maggiore versatilità. (opz.)

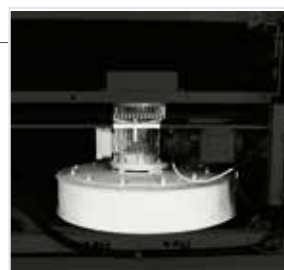

Elettroventilatore interno, riduzione dello spazio occupato dalla macchina ed emissioni di rumore contenute.

PANORAMICA DELLE CARATTERISTICHE

VANTAGGI TECNOLOGICI

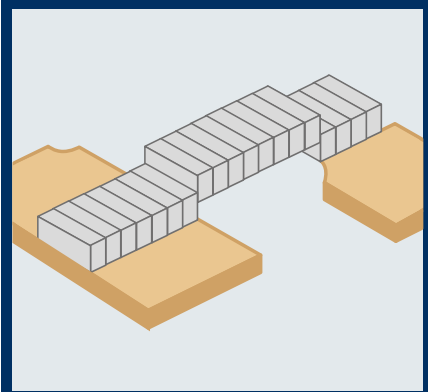

Tampone sezionato elettronico.

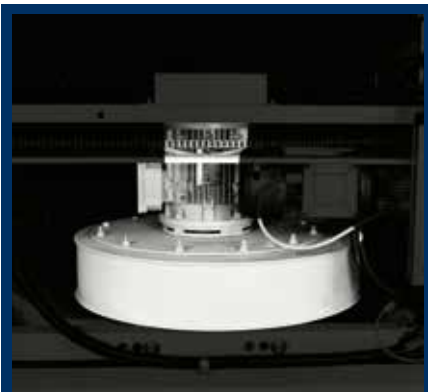

Elettroventilatore interno, riduzione dello spazio occupato dalla macchina ed emissioni di rumore contenute.



Versioni disponibili

Si propone in dodici versioni a due o tre gruppi operatori principali, in cui è consentito inserire un gruppo trasversale o pialla in prima posizione, sostituire il gruppo tampone con un gruppo superfinitore, aggiungere una completa gamma di dispositivi per il piano di lavoro ed i gruppi pressori.



TECNICHE



Gruppo superfinitore con sviluppo nastro 2620 mm.



Tappeto a rombi in gomma naturale: migliore trazione del pezzo e massima stabilità.



Gruppo trasversale interno estraibile con sviluppo 5000 mm



RTT



RCST



RRCS



XRCs



XRR



XRT

VERSIONI DISPONIBILI PRECONFIGURATE PER OGNI LAVORAZIONE

Le versioni disponibili, consentono di allestire la macchina per realizzare lavorazioni diversificate con il massimo livello di finitura. La gamma dmc sd rappresenta la scelta giusta per la piccola media impresa che necessita di soluzioni dedicate per una pronta risposta alle richieste del mercato.

VERSIONE A



On-off pneumatico dei rulli

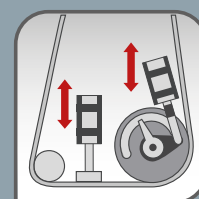

On-off pneumatico del gruppo combinato

VERSIONE B



On-off pneumatico dei rulli

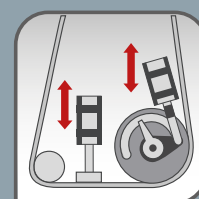

On-off pneumatico del gruppo combinato

VERSIONE C



On-off pneumatico dei rulli

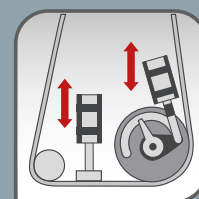

On-off pneumatico del gruppo combinato

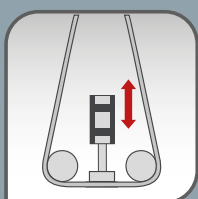

On-off pneumatico dei tamponi

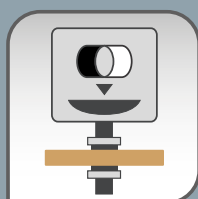

Posizionamento elettronico dello spessore di lavoro

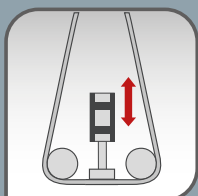

On-off pneumatico dei tamponi



Posizionamento elettronico dello spessore di lavoro

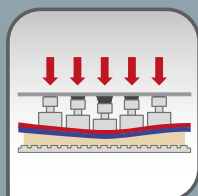

Tampone elastico sezionato

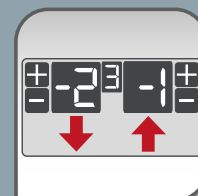

Controllo elettronico Logic 50

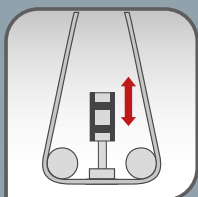

On-off pneumatico dei tamponi



Posizionamento elettronico dello spessore di lavoro

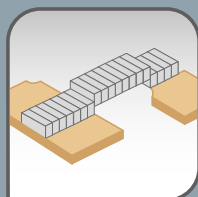

Tampone sezionato elettronico

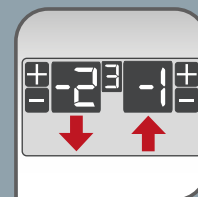

Controllo elettronico Logic 50

VERSIONE A

IL PACCHETTO SPECIALIZZATO PER IL MASSELLO

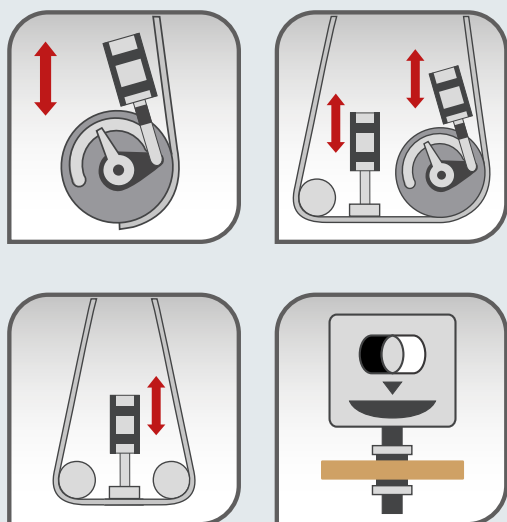

Calibratura e levigatura generica di **massello**.

1. On-off pneumatico dei rulli
2. On-off pneumatico del gruppo combinato
3. On-off pneumatico dei tamponi
4. Posizionamento elettronico dello spessore di lavoro



ON/OFF PNEUMATICO DEL GRUPPO RULLO

Consente di poter escludere il rullo dal processo di levigatura mantenendo inalterato il posizionamento sul piano di lavoro.



ON/OFF PNEUMATICO DEL GRUPPO TAMPONE E DEL GRUPPO COMBINATO

Consente di poter escludere il rullo o il tampone od entrambi, dal processo di levigatura mantenendo inalterato il posizionamento sul piano di lavoro.



TAMPONE RIGIDO ESTRAIBILE

Il sistema ad estrazione rapida consente una facile intercambiabilità degli inserti e un rapido passaggio da un tipo di lavorazione all'altra. Possibilità di aggiungere il tampone semirigido per la levigatura di pannelli impiallacciati (opz).



POSIZIONATORE AUTOMATICO DEL PIANO

La rilevazione automatica dello spessore del pezzo consente lavorazioni sempre precise e senza rischio di errore da parte dell'operatore. Il sistema di regolazione decimale permette inoltre di impostare la quota di lavoro indipendentemente dallo spessore del materiale.

VERSIONE B

IL PACCHETTO IDEALE PER IL MASSELLO E L'IMPIALLACCIATO

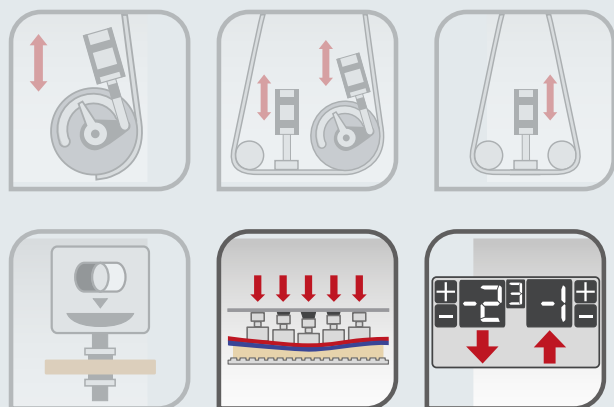

Calibratura e levigatura di **massello e impiallacciato**.

1. On-off pneumatico dei rulli
2. On-off pneumatico del gruppo combinato
3. On-off pneumatico dei tamponi
4. Posizionamento elettronico dello spessore di lavoro
5. **Tampone elastico sezionato**
6. **Controllo elettronico Logic 50**



TAMPONE ELASTICO SEZIONATO

Grazie alla sua capacità di adattarsi alle superfici irregolari, il tampone può essere impiegato nella lavorazione dei pannelli impiallacciati anche non perfettamente piani.



CONTROLLO "LOGIC 50"

Semplice e funzionale.

Gestisce e controlla un tampone sezionato oltre all'intervento dei tamponi interni e dei rulli, per macchine con velocità di avanzamento variabile.

VERSIONE C

IL PACCHETTO IDEALE PER IL MASSELLO, IMPIALLACCIATO E VERNICIATO

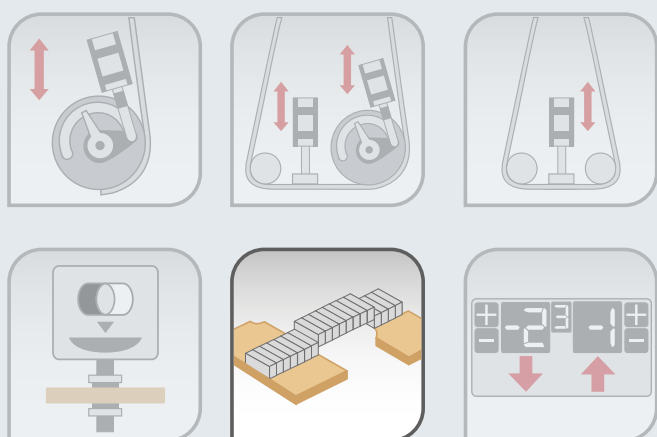

Calibratura e levigatura di **massello** e **impiallacciato** anche su **pannelli tamburati** di dimensioni irregolari e **levigatura di vernici**.

1. On-off pneumatico dei rulli
2. On-off pneumatico del gruppo combinato
3. On-off pneumatico dei tamponi
4. Posizionamento elettronico dello spessore di lavoro
- 5. Tamponi sezionati elettronici**
6. Controllo elettronico Logic 50



**TAMPONE SEZIONATO ELETTRONICO "MESAR",
LA MIGLIORE FINITURA CON QUALSIASI MATERIALE**

Risultati qualitativamente superiori grazie alla particolare conformazione dei settori che permettono di intervenire delicatamente ma anche in modo aggressivo, semplicemente variando la pressione di esercizio. La regolazione della posizione del tampone e la possibilità di utilizzare lamine di diverso spessore ne aumentano la versatilità. La barriera di lettura, rilevando il profilo dei pezzi in ingresso, gestisce automaticamente l'intervento del tampone elettronico evitando errori nella lavorazione.

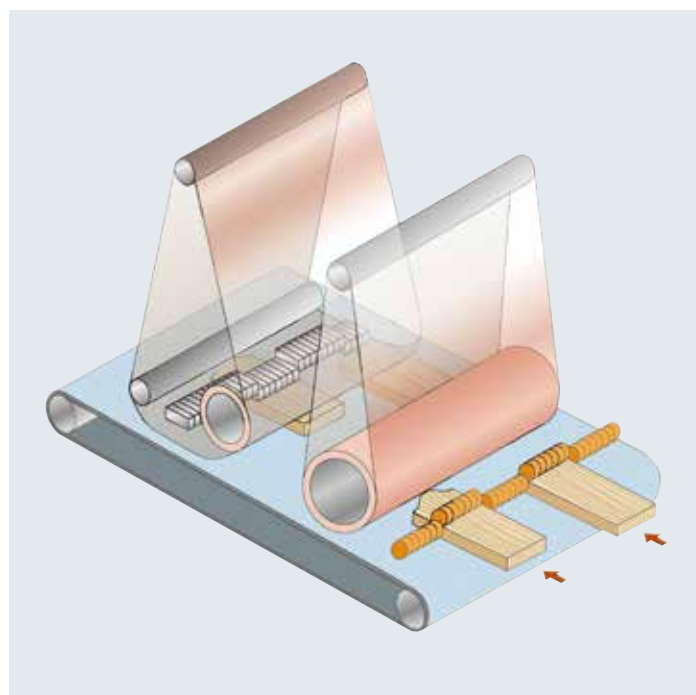
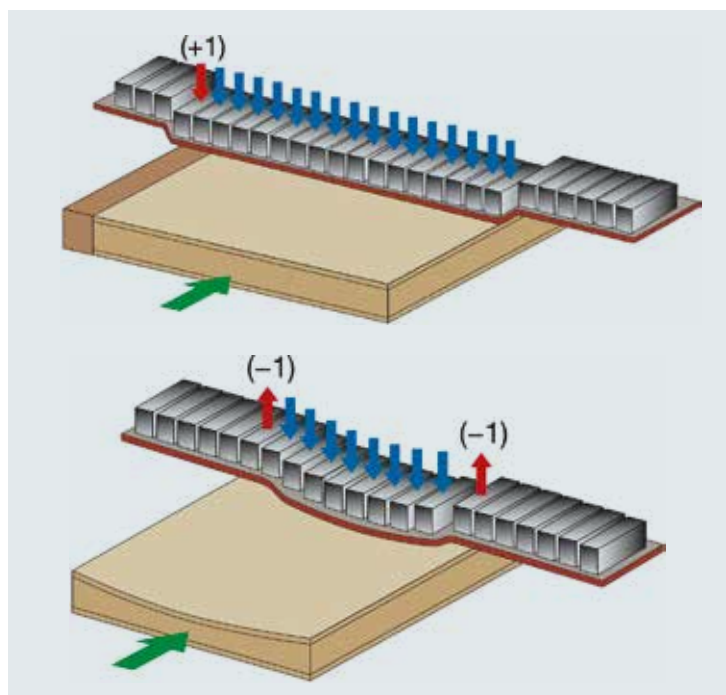

GRUPPI OPERATORI

CONFIGURAZIONI PRINCIPALI



VERSIONE CS

Il gruppo combinato CS è il segreto della grande versatilità di dmc sd 30 e sd 60. Risultati di grande qualità con la possibilità di utilizzare il rullo ed il tampone simultaneamente oppure in modo indipendente l'uno dall'altro.

sd 30 sd 60

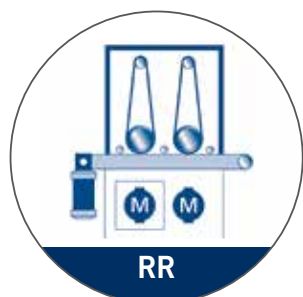

VERSIONE RR

Dedicata ai clienti specializzati nella calibratura con forti asportazioni o nella lavorazione di pezzi stretti o sfinestrati (infissi, cornici, telai). Il rullo levigatore di grandi dimensioni garantisce un'ottima finitura anche su superfici impiallacciate e verniciate.

sd 60 sd 70 sd 90

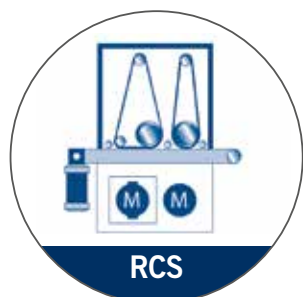

VERSIONE RCS

Garantisce un'elevata flessibilità e produttività assicurando una finitura al top in un solo passaggio. Ideale per tutte le lavorazioni tipiche dell'artigiano: dal legno massello ai pannelli impiallaccati. Nei modelli con larghezza di lavoro 1.100 mm, la disponibilità del tampone sezionato elettronico garantisce la lavorazione anche di pannelli impiallaccati tamburati.

sd 30 sd 60 sd 70 sd 90

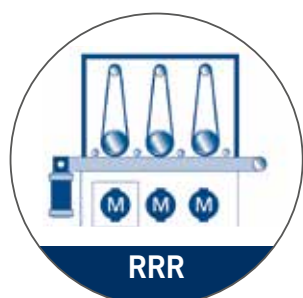

VERSIONE RRR

Dedicata a clienti specializzati nella calibratura e levigatura di massello e infissi. La configurazione a 3 gruppi garantisce la lavorazione in un solo passaggio.

sd 60 sd 70 sd 90

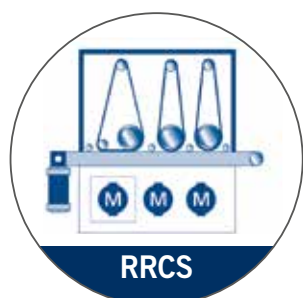

VERSIONE RRCS

La configurazione a 3 gruppi garantisce alta flessibilità e risparmio di tempo e rende la macchina ideale per calibrare e levigare supporti di grandi dimensioni. Nel settore del mobile (pannelli impiallaccati e verniciati) primeggia nella realizzazione di finiture di ottimo livello grazie al tampone sezionato elettronico "MESAR".

sd 60 sd 70 sd 90



Esempio versione RRCS

GRUPPI OPERATORI

CONFIGURAZIONI PRINCIPALI

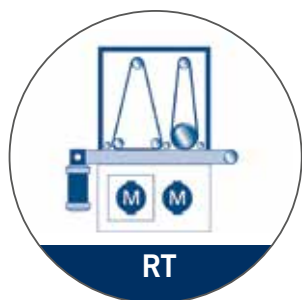

VERSIONE RT

Garantisce un'elevata flessibilità e produttività assicurando una finitura al top in un solo passaggio grazie al gruppo superfinitore.

Ideale per tutte le lavorazioni tipiche del legno massello, dei pannelli impiallacciati, e la levigatura del fondo.

sd 90

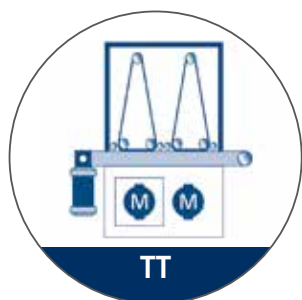

VERSIONE TT

Per tutte le lavorazioni di pannelli con fondo che chiedono un'elevata finitura ottenibile grazie al gruppo superfinitore.

sd 90

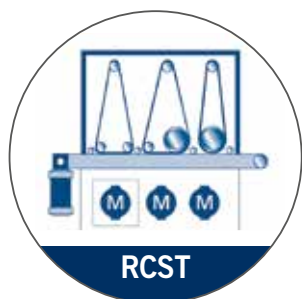

VERSIONE RCST

Questa versione, disponibile con il gruppo superfinitore, è ideale per calibrare e levigare supporti di grandi dimensioni. Nel settore del mobile (pannelli impiallacciati e verniciati) primeggia nella realizzazione di importanti finiture

sd 90

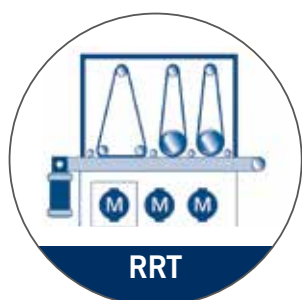

VERSIONE RRT

Per tutte le lavorazioni di grezzo, impiallacciato e verniciato che richiedono un elevato livello di finitura. Disponibile con il gruppo superfinitore.

sd 90

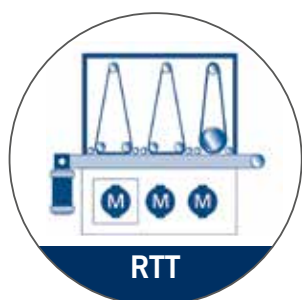

VERSIONE RTT

Questa configurazione è ideale per tutti i processi di levigatura di pannelli verniciati che, grazie al gruppo superfinitore, richiedono elevati standard di finitura.

sd 90

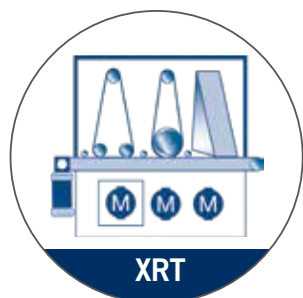

XRT

VERSIONE XRT

Per tutte le lavorazioni di pannelli verniciati che richiedono la precisione del tampone elettronico sezionato ed elevatissime finiture fino grana 1000.

sd 90



XRCs

VERSIONE XRCs

Per tutte le lavorazioni che richiedono un'attività di pre levigatura e la precisione del tampone elettronico.

sd 90



XRR

VERSIONE XRR

Per tutte le lavorazioni che richiedono un'attività di pre levigatura . Ideale per applicazioni nel massello.

sd 90



Esempio versione XRT

GRUPPI OPERATORI

I RULLI CALIBRATORI/LEVIGATORI



I rulli sono disponibili in diversi diametri da 120 a 320 mm sia in acciaio scanalato che con rivestimento in gomma per ogni esigenza.

sd 30 sd 60 sd 70 sd 90

RULLO RIVESTITO IN GOMMA

La vasta gamma di durezza disponibile (da 85 a 20 Shore) assicura impareggiabili risultati in qualsiasi tipo di lavorazione, dalla calibratura con forti asportazioni fino ad operazioni di finitura su pannelli impiallacciati o verniciati.

RULLO IN ACCIAIO SCANALATO

Offre la massima precisione nelle operazioni di calibratura su legno massiccio, anche nodoso o con venatura differenziata.



Diametro	sd 30	sd 60	sd 70	sd 90
120 mm	•			
140 mm		•	•	
160 mm		•	•	
175 mm		•	•	•
250 mm		•	•	•
320 mm				•

GRUPPI OPERATORI A PIALLA

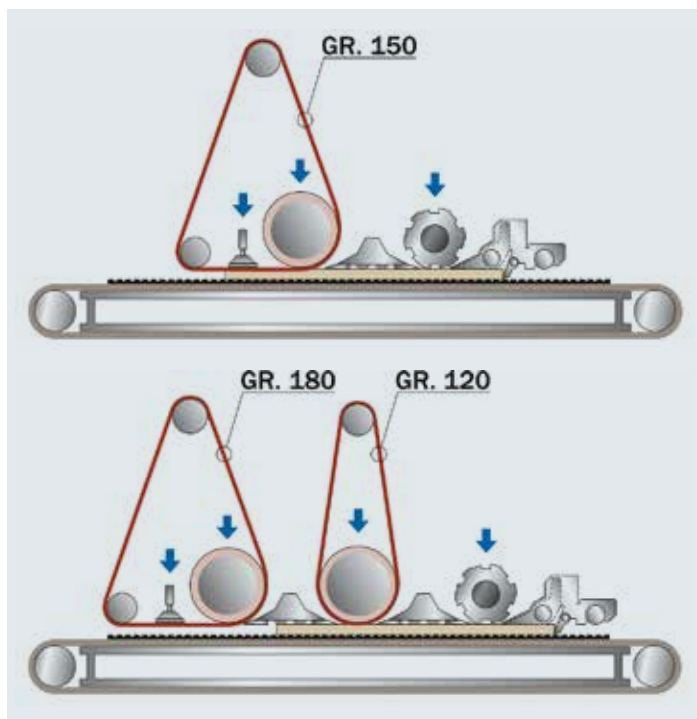

GRUPPO PIALLA

Un solo passaggio per eseguire forti asportazioni con un impiego di potenza contenuta; un grado di finitura pari a quello ottenuto con l'utilizzo di 4 nastri abrasivi grazie alla disposizione elicoidale dei coltelli presenti sul gruppo.

Il facile accesso consentito dall'esclusione della rulliera frontale ne semplifica le operazioni di manutenzione (opz). Il sistema di martelletti antiritorno, la pesante barra sezionata ed il micro sovra spessore, applicato al rullino di pressione, rendono estremamente sicuro l'utilizzo del gruppo pialla HPL anche per l'operatore meno esperto.

sd 60

sd 90





ALBERO PIALLA "HPL" MASSIMA ASPORTAZIONE CON IL MASSIMO RISPARMIO

Dopo l'operazione di piallatura la superficie del pannello necessita solamente di una leggera finitura con grana 150 utilizzando un solo gruppo operatore o grana 180 se si utilizzano due gruppi.

sd 60

sd 90



GRUPPI OPERATORI

IL GRUPPO TRASVERSALE

GRUPPO TRASVERSALE: UN'ECCEZIONALE FINITURA IN SINERGIA CON LA LEVIGATURA DEL GRUPPO RULLO O SUPERFINITORE

Il gruppo levigatore trasversale può essere utilizzato come gruppo di preparazione ad una successiva levigatura, come ad esempio la rimozione della carta adesiva o dello stucco, oppure come gruppo finale per la levigatura di superfici verniciate che richiedono una finitura di elevata qualità (effetti lucidi oppure opachi).

Le alte prestazioni del gruppo trasversale sono garantite dal tampone sezionato elettronico, dallo sviluppo nastro da 5000 mm e dal sistema di pulizia che garantisce una lunga vita del nastro ed omogeneità di finitura.

sd 90

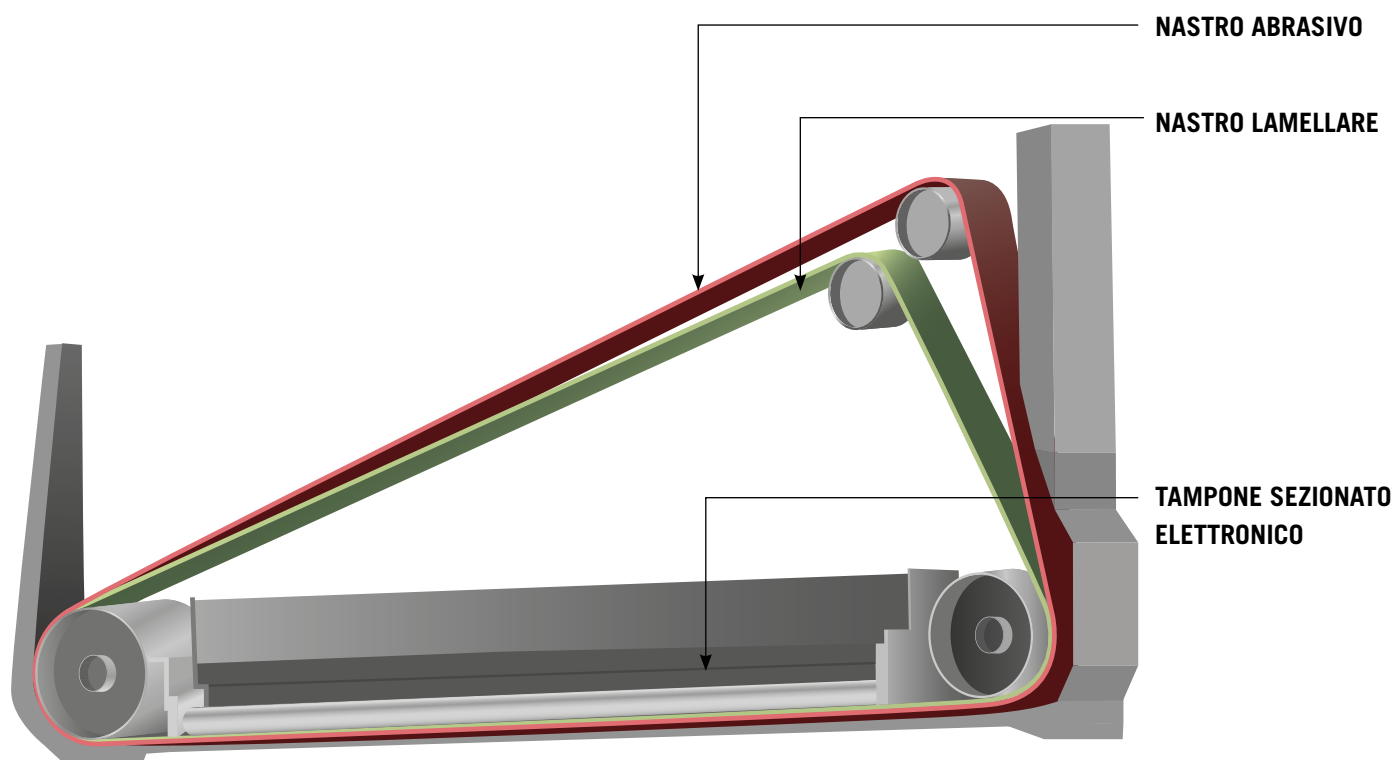

gamma dmc sd

levigatrici e calibratrici automatiche



GRUPPI OPERATORI

IL GRUPPO SUPERFINITORE

GRUPPO SUPERFINITORE: ELEVATA QUALITÀ DI LAVORAZIONE

Finitura uniforme con il nastro lamellare che migliora il raffreddamento dell'azione abrasiva e la capacità di copiatura del tampone elettronico "MESAR".

Il gruppo è particolarmente indicato per la superfinitura di elementi in massiccio, di pannelli in MDF destinati alla nobilitazione e di pannelli verniciati (opaco e lucido) o nobilitati. Inoltre rappresenta la scelta ideale per tutte le aziende che ricercano i più elevati livelli di finitura sui pannelli "hi-gloss".

sd 90



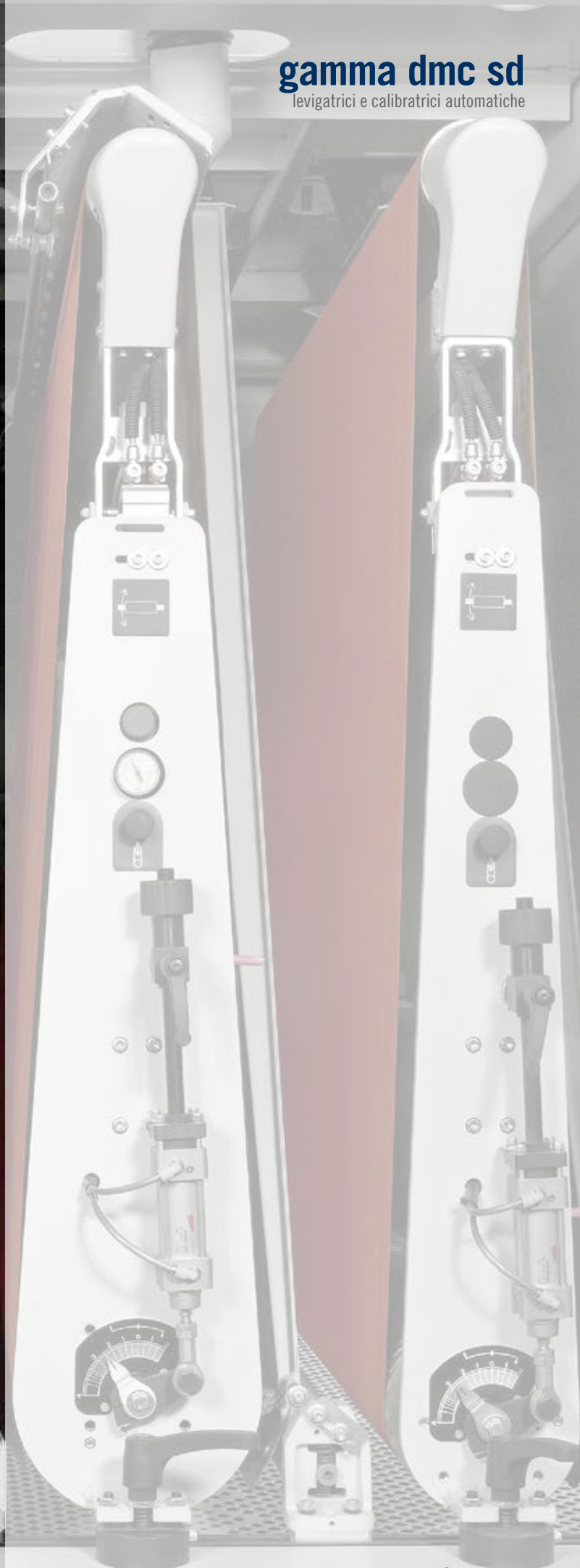

GRUPPI OPERATORI IN USCITA



GRUPPO SATINATORE

Garantisce una perfetta finitura ed uniformità della superficie del pannello prima della fase di verniciatura finale.

sd 60 sd 70 sd 90





GRUPPO STRUTTURATORE

Conferisce al pannello un aspetto rustico o antico, particolarmente indicato per l'arredamento in stile.

sd 60 sd 70 sd 90



GRUPPI OPERATORI IN USCITA

GRUPPO SPAZZOLA

Il gruppo spazzola intercambiabile GSI nasce per rispondere alle necessità di flessibilità e versatilità produttiva di piccoli e medi produttori. Il gruppo, grazie all'oscillazione e al diametro degli utensili di 200mm, può impiegare: rulli strutturatori in acciaio o tynex, rulli ad abrasivo frastagliato per la spazzolatura, rulli a panno abrasivo Scotch brite per la finitura su vernice, o rulli pulitori. La sostituzione dell'utensile richiede un tempo massimo di 5 minuti per gli operatori meno esperti.

sd 60 sd 70 sd 90





ALTRI DISPOSITIVI

PRESSORI A SCARPA FLOTTANTE

La migliore finitura sul legno massiccio.

Il loro particolare design riduce notevolmente l'interasse di lavorazione garantendo un'intensa ed omogenea pressione nella calibratura di legno massiccio con forti asportazioni e levigatura di pezzi corti, stretti e non planari.

sd 60 sd 70 sd 90



DISPOSITIVO CENTRA TAPPETO AUTOMATICO

Un sistema elettropneumatico mantiene costantemente il tappeto nelle migliori condizioni di utilizzo senza nessun intervento da parte dell'operatore.

sd 30 sd 60 sd 70 opz. sd 90



SOFFIATORI ROTATIVI

Asportano con estrema delicatezza i residui di polvere dai pezzi lavorati; l'intervento a tempo del gruppo, attivato dall'ingresso in macchina del pezzo, riduce in modo sensibile il consumo d'aria.

sd 60 sd 70 sd 90



SEQUENZIATORE INTRODUZIONE PANNELLI

Facile ed intuitivo comunica all'operatore dove e quando introdurre il pannello ottimizzando la normale usura del nastro abrasivo con conseguente migliore qualità di finitura e dei costi macchina ridotti.

sd 30 sd 60 sd 70 sd 90

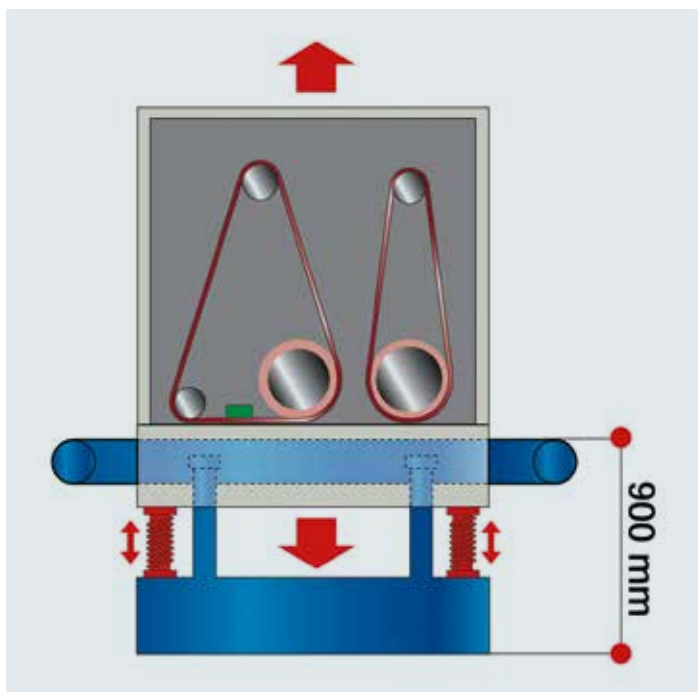

PIANO AD ALTEZZA FISSA

Maggior praticità di utilizzo. La versione con il piano ad altezza fissa da terra di 900 mm consente di collocare, in entrata o uscita del tappeto, rullerie o transfer motorizzati in modo da agevolare la lavorazione di pezzi lunghi e pesanti.

sd 70 sd 90

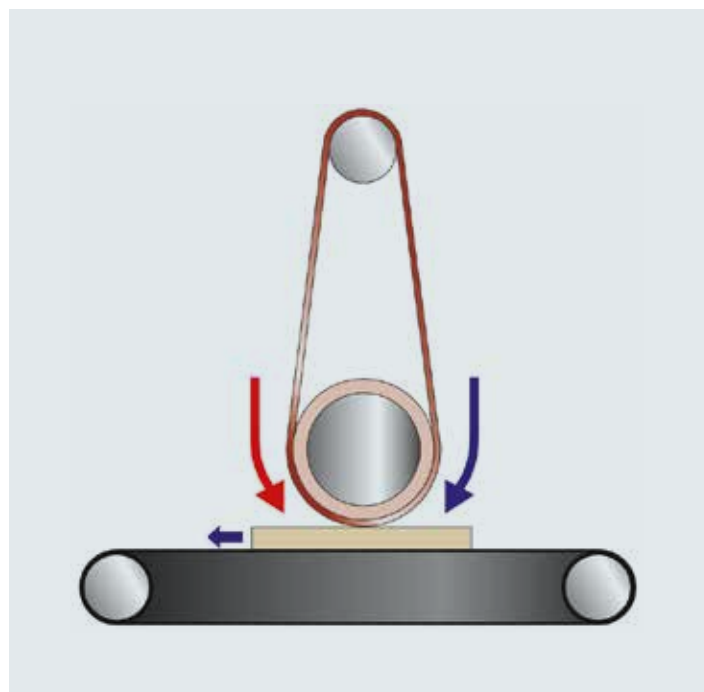

INVERSIONE SENSO ROTAZIONE DEL NASTRO ABRASIVO

Ideale per vernici ad acqua. Con le cappe di aspirazione dedicate è la soluzione ideale per la prelevigatura del massiccio in quanto permette di recidere le fibre rialzate dalla calibratura.

sd 60 sd 70 sd 90

ALTRI DISPOSITIVI

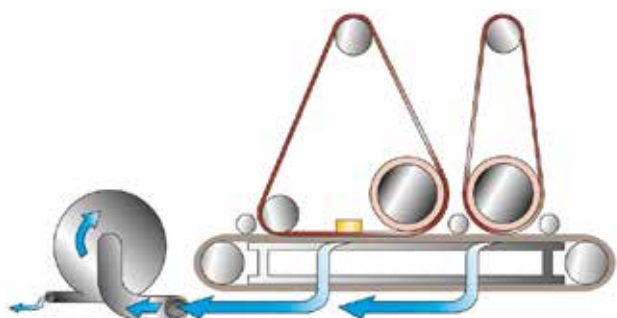

PIANO A DEPRESSIONE CON TAPPETO A ROMBI

Nessuno scivolamento dei pezzi. Migliore trazione e massima stabilità grazie alla particolare geometria del profilo a rombi del tappeto. Efficace nella lavorazione di pezzi verniciati o corti e nella calibratura con forti asportazioni.

sd 60 sd 70 sd 90

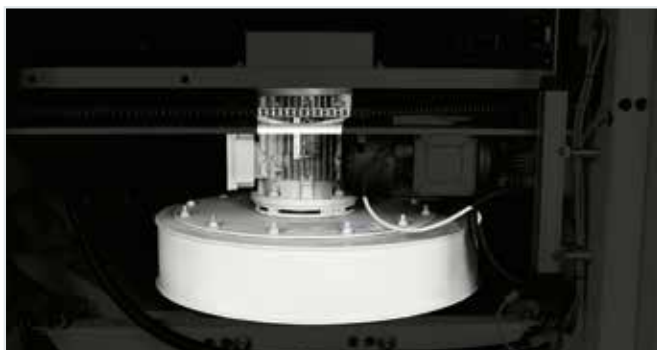

ELETTOVENTILATORE INTERNO, COMPATTEZZA ESTREMA

Riduzione dello spazio occupato dalla macchina ed emissioni di rumore contenuta grazie al dispositivo posizionato sotto il banco di lavoro.

sd 70 sd 90

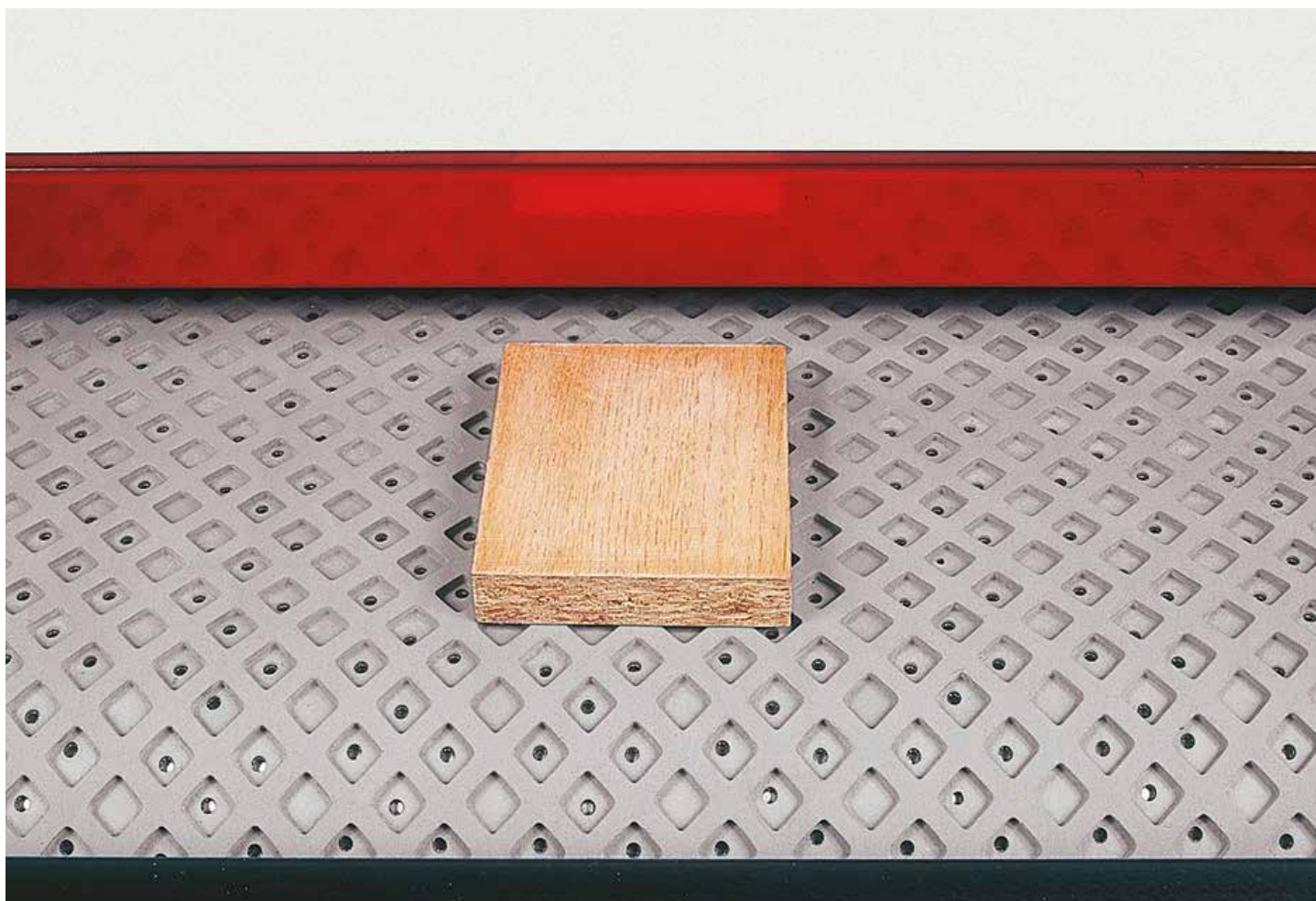



OSCILLAZIONE NASTRI CON FOTOCELLULA ELETTRONICA

L'estrema precisione di tale sistema garantisce la massima regolarità dell'oscillazione: ciò si traduce in un minor rischio di rottura del nastro ed in una migliore qualità di finitura.

sd 30 sd 60 sd 70 sd 90



SOFFIATORI OSCILLANTI TEMPORIZZATI

L'intervento temporizzato gestito elettronicamente, solo in presenza del pezzo, garantisce affidabilità nel tempo e riduce al minimo i consumi d'aria compressa. Indispensabile nella lavorazione di pezzi verniciati.

sd 30 sd 60 sd 70 sd 90

CONTROLLO MACCHINA



CONSOLLE EYE-S DA 10" CON MAESTRO ACTIVE S: LA FACILITÀ DI NON SBAGLIARE

Semplice ed intuitivo, permette di gestire la macchina in manuale o con programmi di lavoro configurabili direttamente dall'operatore. La possibilità di memorizzare fino a 999 programmi di lavoro per richiamare i settaggi macchina più utilizzati lo rende ideale anche per gli utenti meno esperti.

sd 30 sd 60 sd 70 sd 90

DOTAZIONI DI SERIE E A RICHIESTA

	sd 30	sd 60	sd 70	sd 90
Larghezza di lavoro	950 mm 1100 mm	1100 mm 1350 mm	1350 mm	1350 mm
Sviluppo nastri abrasivi	1900 mm	2150 mm	2620 mm	2620 mm
Gruppi operatori principali	1-2	1-2-3	2-3	1-2-3
Max. Potenza motore (50 hz)	18,5 kW	18,5 kW	18,5 kW	20 kW
Motori indipendenti	-	opz	opz	opz
Diametro rullo (gruppo CS)	140 mm	160 mm	160 mm	175 mm
Diametro rullo (gruppo R)	120 mm	140 mm 175 mm 250 mm	160 mm 175 mm 250 mm	175 mm 220 mm 250 mm 320 mm
Albero pialla (HPL)	-	opz	-	opz 180 mm
Gruppo satinatore	-	opz	opz	opz
Gruppo strutturatore	-	opz	opz	opz
Tampone sezionato elettronico	opz 55 mm	opz 55 mm 30 mm	opz 55 mm 30 mm	opz 55 mm 30 mm
Gruppo trasversale	-	-	-	opz 5000 mm
Gruppo spazzola	/	opz (1350)	opz	opz
Piano a depressione	-	opz	opz	opz
Piano fisso	-	-	opz	opz

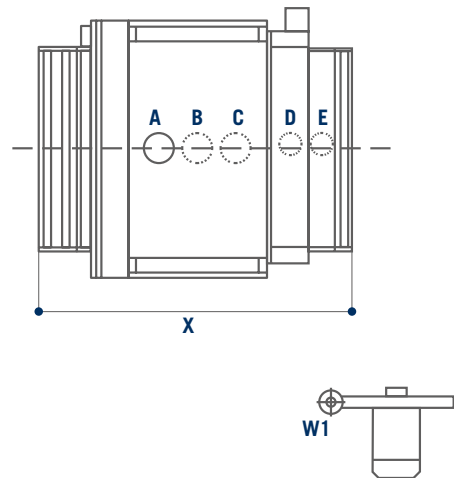

DIAMETRO CAPPE

	dmc sd 30	dmc sd 60	dmc sd 70	dmc sd 90	
	95-110	110-135	135	135	Larghezza di lavoro
A	140	160	195	195	Primo gruppo
B	140	160	195	195	Secondo gruppo
C+		160	195	195	Terzo gruppo
D		160	160	160	Gruppo operatore
E		160	160	160	Soffiatore rotativo
W1		-	150	150	Vacuum interno
W2		66	-	-	Vacuum esterno

DIMENSIONI MACCHINA

	dmc sd 30	dmc sd 60	dmc sd 70	dmc sd 90	
	95-110	110-135	135	135	Larghezza di lavoro
X	1820	1920	195	2190	Versione con 1 o 2 gruppi
X	-	2190	195	2580	Versione con 3 gruppi
Y	1500-1650	1650-1900	195	1900	Larghezza macchina
Z	1960	2030	160	2390	Macchina a piano mobile
Z	-	-	160	2390-2590	Macchina a piano fisso



L'ENERGIA SOLO QUANDO SERVE

SavEnergy permette di far funzionare i dispositivi solo quando veramente necessario. La macchina si porta automaticamente in stand-by quando non ci sono pannelli da lavorare.

**AZIENDA CON SISTEMA
DI GESTIONE QUALITÀ
CERTIFICATO DA DNV
= ISO 9001 =**

I dati tecnici possono variare in funzione della composizione scelta. Per esigenze dimostrative alcune foto riproducono macchine complete di accessori. Senza nessun preavviso i dati tecnici possono essere modificati, le modifiche non influenzano la sicurezza prevista dalle norme CE.



SERVICE AND MAINTENANCE



TRAINING SERVICE



SPARE PARTS



DIGITAL SERVICES

SCM OFFRE UNA GAMMA COMPLETA DI **SERVIZI ALTAMENTE SPECIALIZZATI** CON LA QUALITÀ E L'AFFIDABILITÀ CHE NASCONO DAI NOSTRI 70 ANNI DI ESPERIENZA NEL SETTORE.

Dall'installazione e start-up in produzione all'assistenza e manutenzione. Dal training alla fornitura di ricambi originali dedicati: **vi offriamo soluzioni pensate su misura per voi!**

CONTATTI

SCM SERVICE

via Emilia 77 - 47921 Rimini - Italy
tel. +39 0541 700100
scmservice@scmgroup.com
www.scmwood.com

SCM SPAREPARTS

Via Casale, 450 - 47826 - Villa Verucchio (RN) - Italy
tel. +39 0541 674111
spareparts@scmgroup.com
www.scmwood.com



My Scm

WE'LL GO THE EXTRA MILE FOR YOU



SERVICE AND MAINTENANCE

- Supporto remoto telefonico
- Contratti di manutenzione programmata
- Estensione della garanzia



TRAINING SERVICE

- Corsi per operatori macchina
- Corsi software e programmazione
- Training per lo startup in produzione



SPARE PARTS

- Lista ricambi consigliati
- E-shop
- Cataloghi ricambi interattivi
- Riparazione di componenti elettronici vasche colla ed elettromandriani



DIGITAL SERVICES

- Maestro Connect - piattaforma IoT per essere sempre connessi con la macchina
- Smartech - assistenza con realtà aumentata
- Portale My Scm - apertura di ticket di assistenza e unico punto di accesso alle app e strumenti del mondo Services.

LE PIÙ SOLIDE TECNO SONO IL NOSTRO DNA

SCM. IN UN SOLO BRAND UN GRANDE PATRIMONIO DI COMPETENZE

Con 70 anni di primati SCM è il grande protagonista della woodworking technology, il risultato dell'integrazione dei migliori know-how nelle macchine e negli impianti per la lavorazione del legno, presente in tutto il mondo con la più ampia rete distributiva del settore.

70 anni di storia

3 principali poli produttivi in Italia

300.000 metri quadrati di sedi e stabilimenti nel mondo

20.000 macchine prodotte annualmente

90% di export

20 filiali estere

400 agenti e distributori

500 tecnici di assistenza

500 brevetti registrati

Nel nostro DNA la forza di un grande Gruppo. SCM è parte di Scm Group, leader mondiale nelle macchine e

SCM GROUP, UN TEAM DI ECCELLENZE PER LA PIÙ EVOLUTA COMPETENZA

INDUSTRIAL MACHINERY

Macchine stand alone, impianti integrati e servizi dedicati al processo di lavorazione di una vasta gamma di materiali.



TECNOLOGIE
PER LA LAVORAZIONE DEL LEGNO



TECNOLOGIE PER MATERIALI
COMPOSITI, ALLUMINIO, PLASTICA,
VETRO, PIETRA, METALLO

LOGIE DEL LEGNO



componenti industriali per la lavorazione di una vasta gamma di materiali.

NELLE MACCHINE E NEI COMPONENTI INDUSTRIALI

INDUSTRIAL COMPONENTS

Componenti tecnologici per le macchine e gli impianti del gruppo,
di terzi e per l'industria meccanica.

HITECO

ELETTROMANDRINI E
COMPONENTI TECNOLOGICI

es

QUADRI ELETTRICI

steelmec

CARPENTERIA METALLICA

scmfonderie

FUSIONE IN GHISA

scm
woodworking technology

is more



SCM GROUP SPA

via Casale 450 - 47826 Villa Verucchio, Rimini - Italy
tel. +39 0541 674111 - fax +39 0541 674274
scm@scmgroup.com
www.scmwood.com



00L0365643F