

# dmc mb 60/90

spazzolatrici automatiche per pannelli profilati



A stack of light-colored wooden planks is shown against a dark background. The planks are stacked in a slightly offset manner, creating a sense of depth and texture. The lighting highlights the natural grain and edges of the wood.

**DMC MB RIDEFINISCE  
LA TUA PRODUTTIVITÀ**

## dmc mb 60



## dmc mb 90

**L'ALLEATO PERFETTO PER DAR  
FORMA AD OGNI DETTAGLIO**

6

DMC MB 60

8

DMC MB 90

## SOLID



**Struttura della macchina** progettata per una lunga durata nel tempo e per garantire **affidabilità durante le operazioni** di spazzolatura.

## MADE IN ITALY



**100% made in Italy**  
**Oltre 60 anni di esperienza** nell'innovazione tecnologica e nella produzione di macchinari garantiscono **elevati standard qualitativi**.

## RELIABLE



Le spazzolatrici dmc mb sono **la scelta ideale per la finitura** delle antine assemblate, dei serramenti e degli elementi profilati in genere (listelli per cornici, infissi, coprifili, perline, battiscopa, etc), sia grezzi che verniciati. Soddisfando così anche le **richieste dei clienti più esigenti**.

## FLEXIBLE



Ampia disponibilità di gruppi tecnologici che rendono la gamma dmc mb **flessibile** e **versatile** per ogni tipologia di produzione.

## LEAN



Configurazioni macchine **semplici** e **dinamiche** per consentire al cliente di ottenere un **prodotto finito impeccabile**.

24

Controlli macchina

25

Dati tecnici

# PANORAMICA DELLE CARATTERISTICHE

VANTAGGI TECNOLOGICI



*Controllo elettronico Delta con touch-screen da 7 pollici.*

*Massima sicurezza con il fungo di emergenza anteriore e i due funghi di emergenza posteriori.*



*Massima libertà di movimento, con l'apertura ad ala dello sportello e il micro interruttore di sicurezza.*



**Versioni disponibili**

*Si propone in due versioni: per levigatura con abrasivi frastagliati e per strutturatura con utensili in acciaio e tynex.*



*Piano fisso a 900 mm da terra.*



*Tappeto ad anello chiuso in gomma per una migliore trazione del pezzo.*

# PANORAMICA DELLE CARATTERISTICHE

VANTAGGI TECNOLOGICI

La macchina è progettata per contenere e combinare tra di loro gruppi a dischi traslanti e spazzola, in funzione delle specifiche esigenze di levigatura e carteggiatura.



*Gruppo spazzola oscillante con doppio senso di rotazione per abrasivi bifacciali, disponibile con abrasivi Simoni e Flextrim.*



*Nessuno tempo morto  
Gruppo a dischi estraibile con movimento traslante e sistema di cambio rapido degli utensili.*

*Auto-set elettronico dei gruppi*







*Controllo Pro-sand per gestire da touch-screen il posizionamento automatico dei gruppi.*



*Tappeto in gomma naturale a rombi ad anello chiuso rettificato, per la massima tenuta del pezzo.*

*Ampia apertura del piano di lavoro, per spessori importanti:*

- da 4 mm a 170 mm (piano mobile)
- da 4 mm a 200 mm (piano fisso)

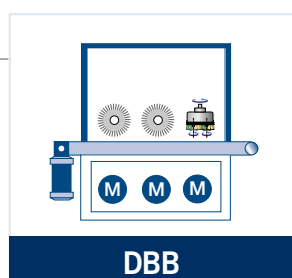

**DBB**

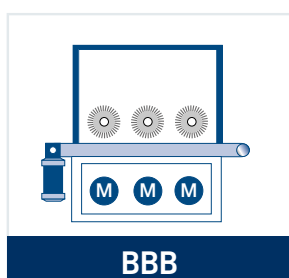

**BBB**

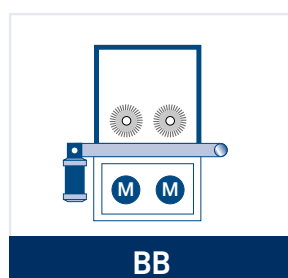

**BB**

### **Versioni disponibili**

*Si propone in tre versioni disponibili per la finitura delle antine assemblate, dei serramenti e degli elementi profilati in genere (listelli per cornici, coprifili, perline, battiscopa), sia grezzi che verniciati.*

# GRUPPI OPERATORI

## MB60 CONFIGURAZIONI PRINCIPALI

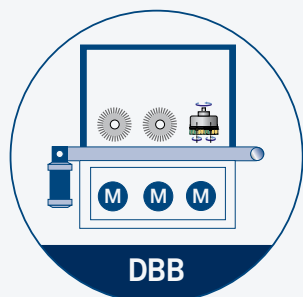

### VERSIONE DBB PER SPAZZOLATURA O RUSTICATURA

Questa configurazione dotata di gruppo dischi traslanti e due gruppi spazzola è disponibile sia in versione spazzolatura che rusticatura.

**mb 60**

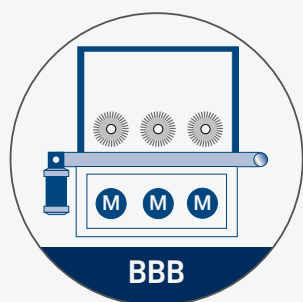

### VERSIONE BBB PER SPAZZOLATURA O RUSTICATURA

La configurazione a tre spazzole è ideale per il processo di taglio del pelo e per la spazzolatura di antine profilate verniciate o per rusticature importanti.

**mb 60**

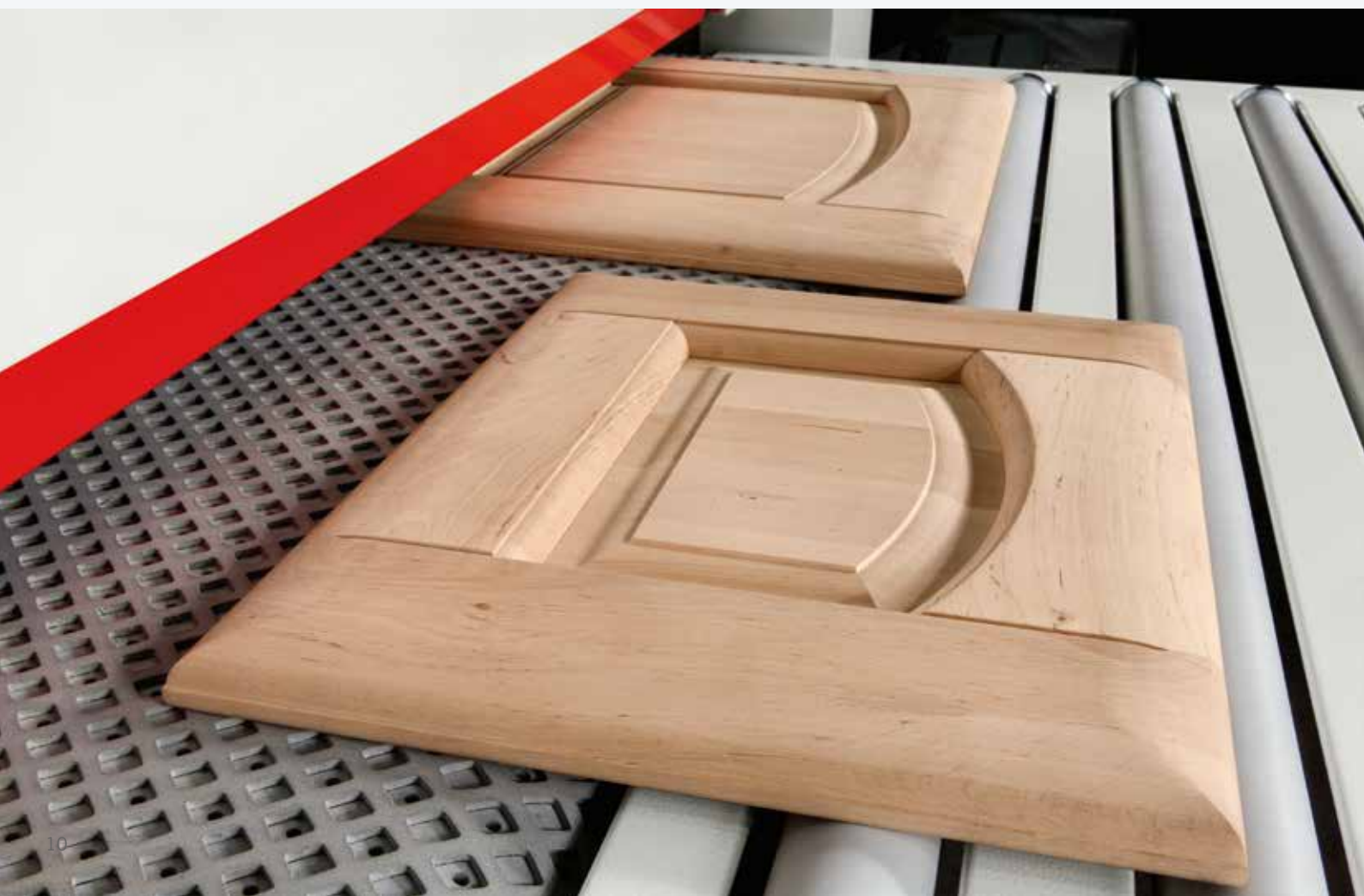

**CONFIGURAZIONE DBB**

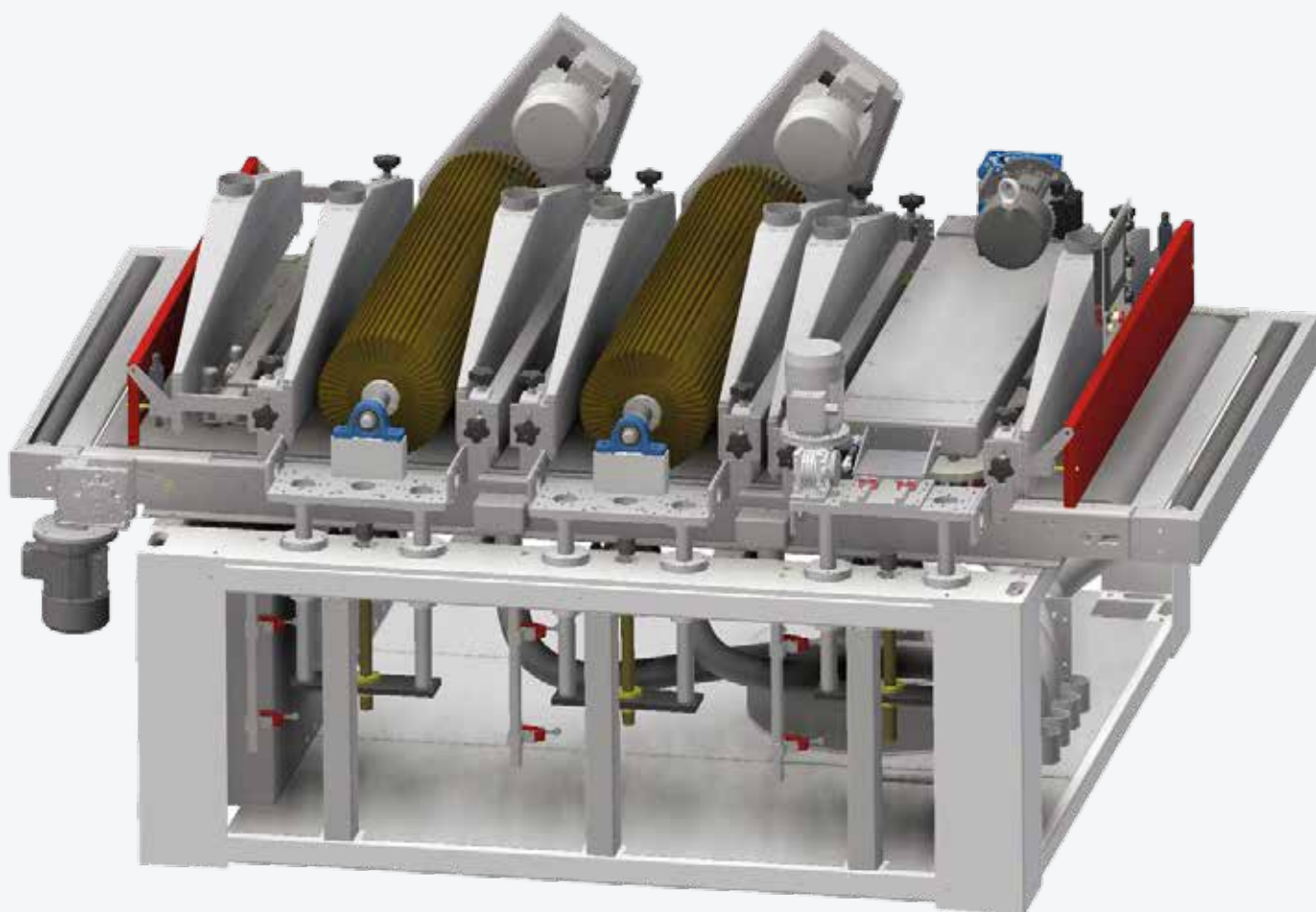

# GRUPPI OPERATORI

## MB90 CONFIGURAZIONI PRINCIPALI

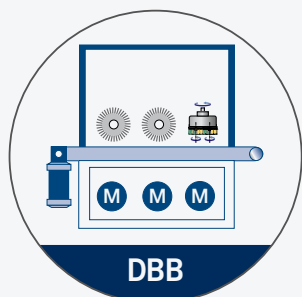

### VERSIONE DBB

Questa configurazione dotata di gruppo dischi tralanti e due gruppi spazzola è ideale per la spigolatura e spazzolatura di grezzo e verniciato.

**mb 90**

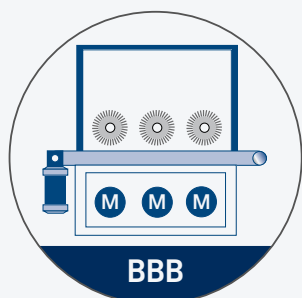

### VERSIONE BBB

La configurazione a tre spazzole è ideale per il processo di taglio del pelo e per la spazzolatura di antine profilate verniciate.

**mb 90**

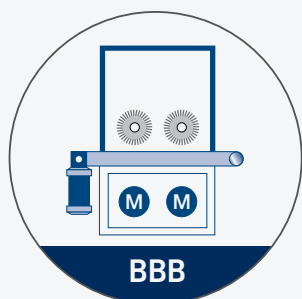

### VERSIONE BB

La configurazione a due spazzole è ideale per preparare la superficie di quei pannelli che richiedono un solo passaggio di spazzolatura prima di passare alla fase di finitura.

**mb 90**

LE SPAZZOLE POSSONO ESSERE DISPONIBILI SIA CON UTENSILI DI TIPO SIMONI, SIA DI TIPO FLEX TRIM.

**dmc mb 60/90**

spazzolatrici automatiche per pannelli profilati



# GRUPPI OPERATORI A DISCHI

## MB60

Il gruppo a dischi è predisposto per 12 utensili di tipo “usa e getta” di 200 mm di diametro. Per il processo di spazzolatura il gruppo viene movimentato da un motore con inverter da 2,2 kW, mentre per il processo di strutturatura si utilizza un motore con inverter da 2,6 kW. Il gruppo è caratterizzato anche da un movimento oscillante tramite un motore con inverter da 0,37 kW.



**Movimento traslante** grazie a un motore indipendente per una **maggiore efficacia** sugli spigoli.

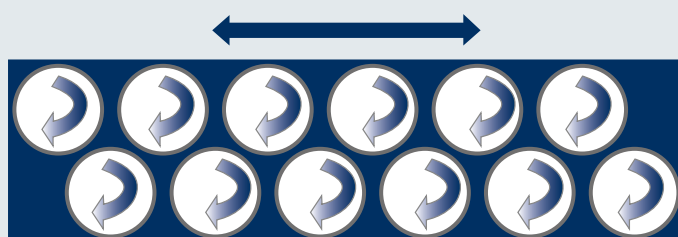

**AMBIENTE DI LAVORO SEMPRE PULITO**

Il gruppo a dischi è equipaggiato con doppia cappa di aspirazione.

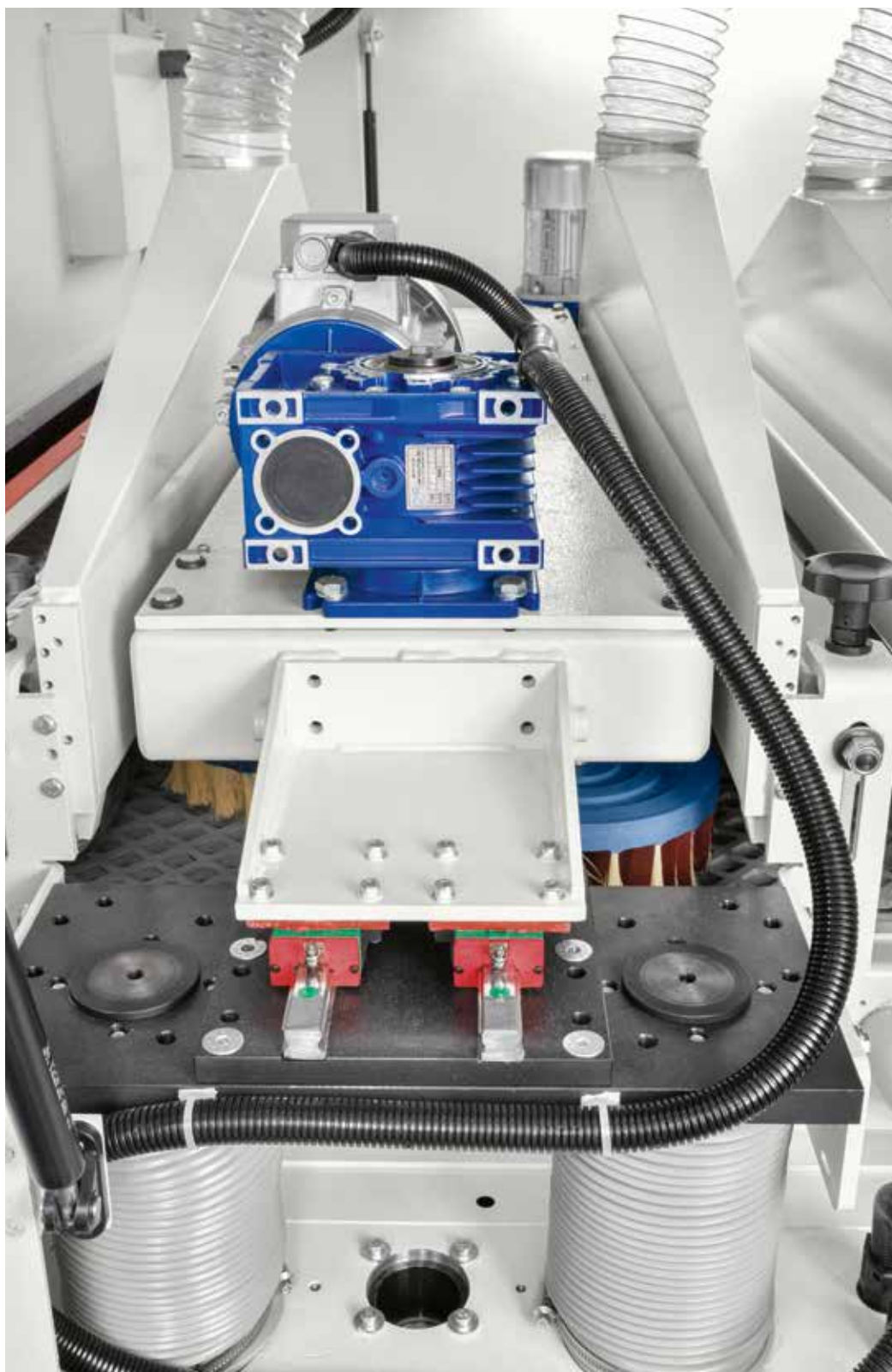

# GRUPPI OPERATORE DT17

## MB90

Gruppo particolarmente indicato per la **spigolatura delle antine grazie al movimento oscillante laterale** della struttura portante del gruppo, dotato di 17 dischi controrotanti permette di raggiungere le aree più inaccessibili del pannello profilato preparando la superficie al processo di spazzolatura.

### MANUTENZIONE SEMPLICE E VELOCE

Grazie alle **guide telescopiche** che consentono una **rapida estrazione del gruppo**.

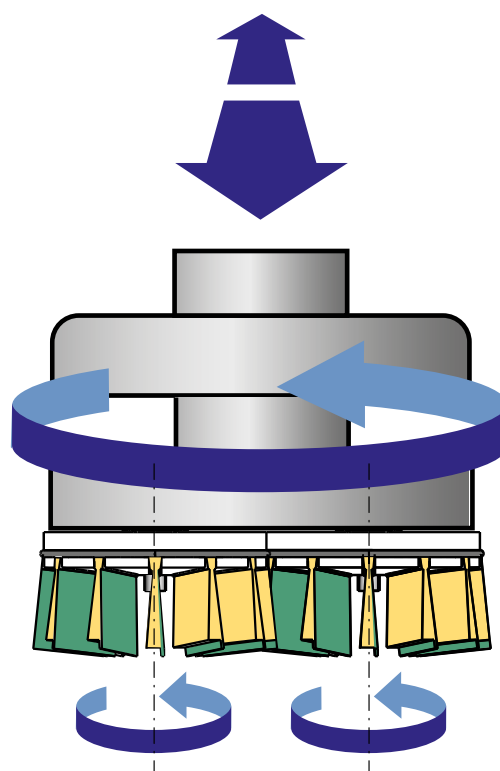

### GRUPPO A DISCHI TRASLANTI

Dotato di **oscillazione laterale e doppia fila di dischi controrotanti** per una **maggiore efficacia sugli spigoli** e per **raggiungere** anche **le aree più inaccessibili** del pannello profilato.

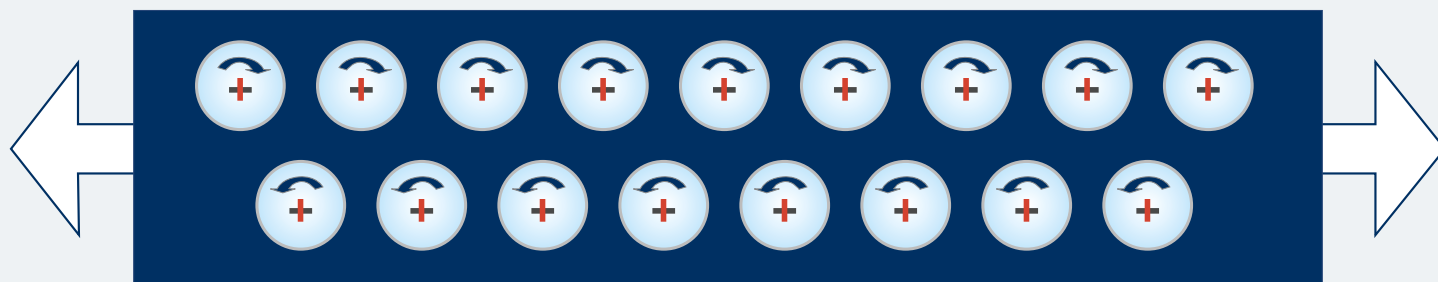

**Movimento traslante** azionato da un motore indipendente.



Il sistema di **innesto rapido** dei dischi spazzola, **permette di attrezzare rapidamente la macchina**, garantendo nello stesso tempo **massima affidabilità e sicurezza** del bloccaggio.



## ESTRAZIONE LATERALE DEL GRUPPO

Per mezzo di un **sistema telescopico su guide a ricircolo di sfere**, garantisce **massima stabilità e affidabilità** nel tempo e **riduce al minimo lo sforzo dell'operatore**.



# GRUPPO OPERATORE SPAZZOLA

## MB60

Il **gruppo spazzola** ha un diametro di 300 mm e in base al processo che deve eseguire viene azionato da due motori differenti. Il **motore da 2,2 kW** è dedicato per il **processo di spazzolatura**, mentre quello da **11 kW** è specifico per il **processo di strutturatura**.

Nella configurazione dedicata alla spazzolatura, il gruppo spazzola è equipaggiato con **doppia cappa di aspirazione** per poter permettere un doppio senso di rotazione e quindi l'utilizzo di abrasivi bifacciali. Nel caso di configurazione per strutturatura, i gruppi hanno una sola cappa di aspirazione (l'inversione non è disponibile).

mb 60

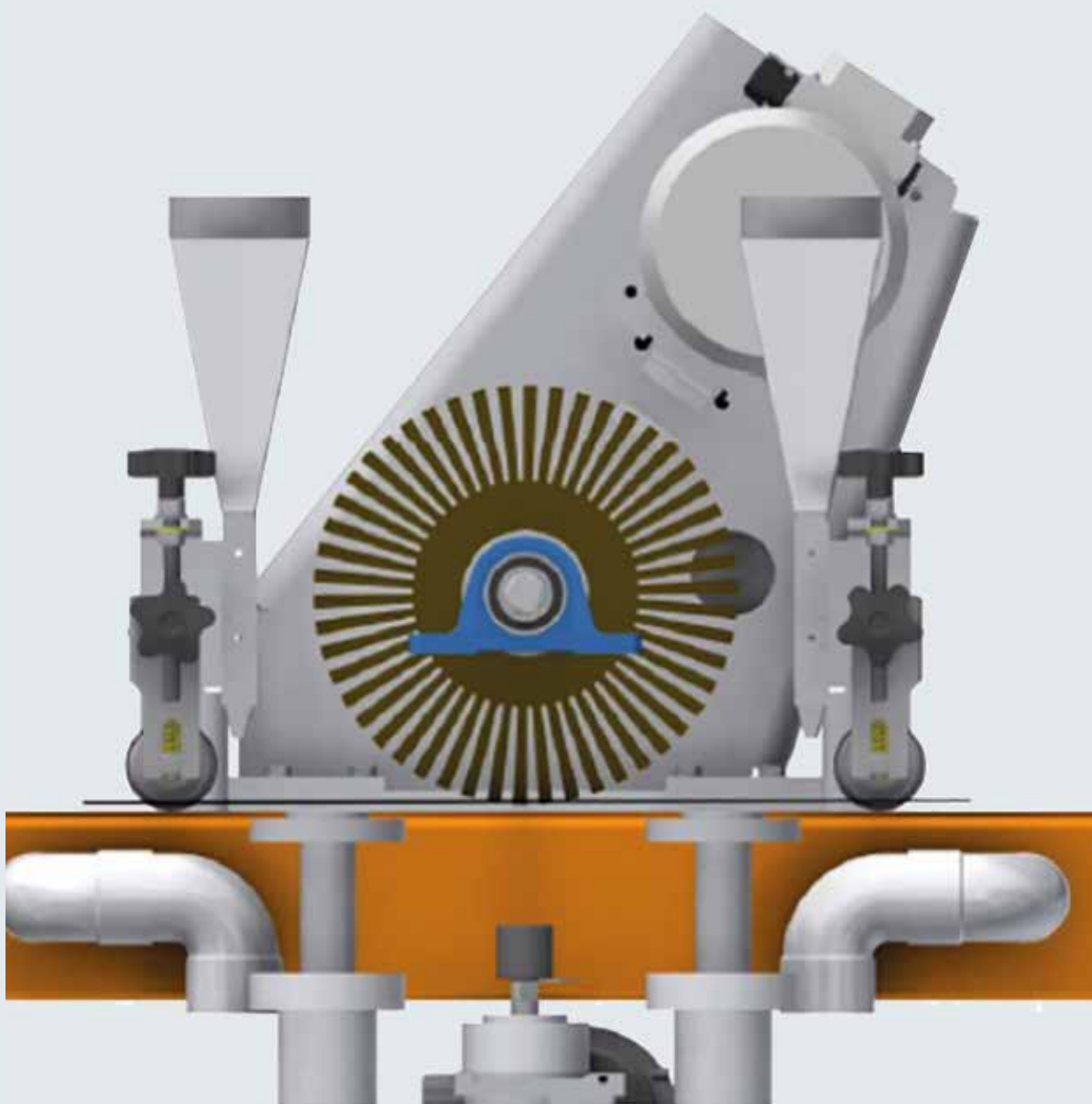

## dmc mb 60/90

spazzolatrici automatiche per pannelli profilati



**SOSTITUZIONE FACILITATA,**  
basta rimuovere la ghiera  
tramite le apposite viti per  
sostituire le spazzole abrasive.

**Spazzola in acciaio** da 0,2 e 0,3 mm  
per la rusticatura del pannello.



**Spazzola in tynex** con grana 120 per  
un'eccellente strutturatura del pannello.



# GRUPPO OPERATORE SPAZZOLA MB90

Gruppo con rullo spazzola dotato di un **innovativo sistema** di regolazione dell'inclinazione dell'elica e **oscillazione laterale** della spazzola.

Il gruppo consente di raggiungere ogni zona del pannello e **garantisce la massima qualità ed uniformità di levigatura**.

mb 90

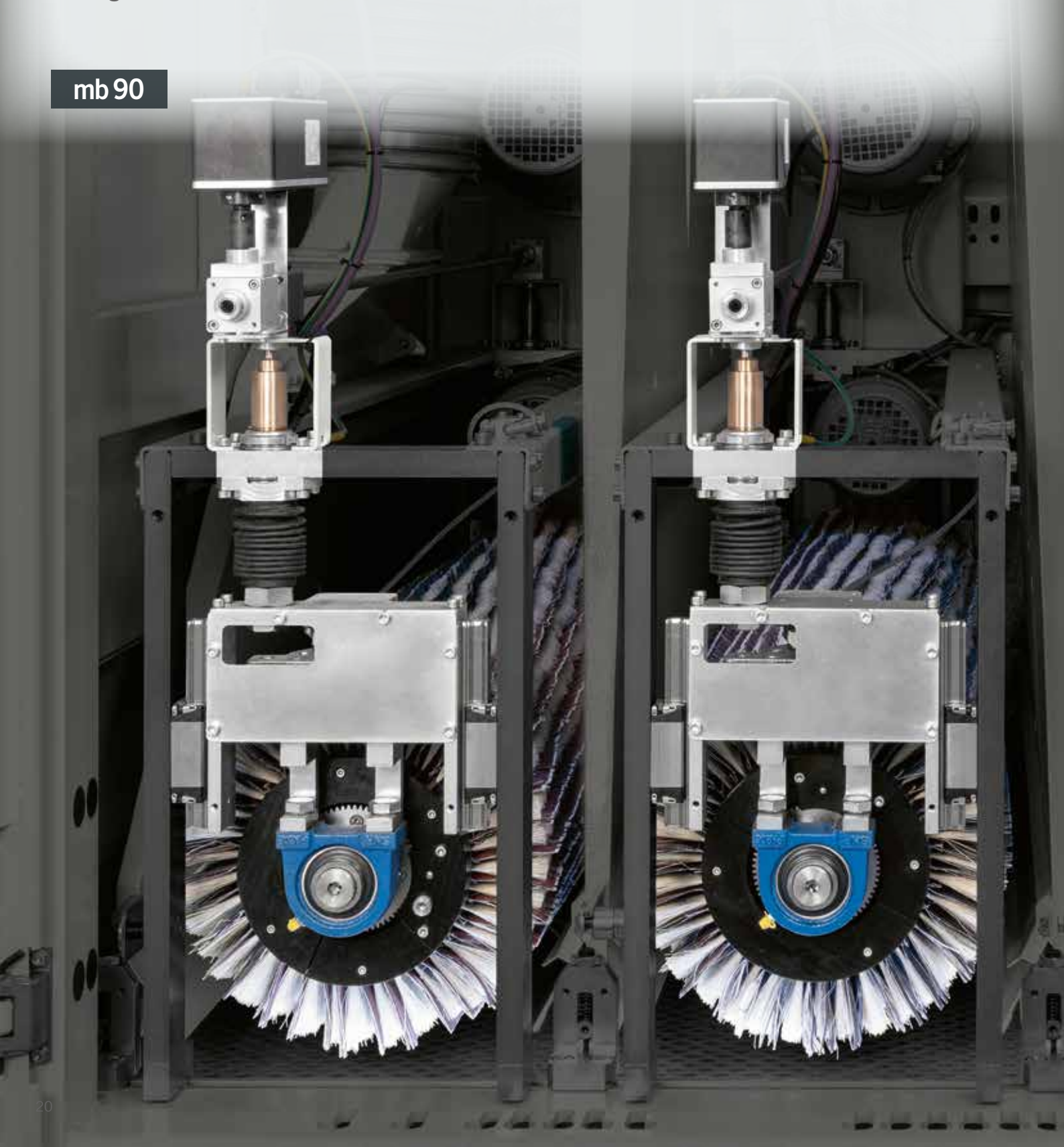



## INVERSIONE DI ROTAZIONE DELLE SPAZZOLE

Grazie all'inversione del senso di rotazione si possono utilizzare **abrasivi bifacciali**, che permettono di processare pannelli sia grezzi che verniciati **senza dovere effettuare il cambio utensili**.

Il gruppo operatore spazzola è provvisto di **sistema di oscillazione** per migliorare l'efficacia dell'azione delle spazzole e garantire una maggiore copertura di lavoro.



**Posizionamento automatico** del gruppo spazzola per una maggior facilità di aggiustamento del set up ed una maggiore velocità nel cambio del programma di lavoro.

# ALTRI DISPOSITIVI

## SOFFIATORI ROTATIVI DI PULIZIA IN USCITA ALLA MACCHINA

Per una pulizia ottimale dei pezzi appena processati.



mb 60



mb 90

## DEPRESSORE INTERNO AL BASAMENTO

Sistema di aspirazione canalizzata del piano di lavoro, per una depressione omogenea su tutto il piano di lavoro.



mb 60

mb 90

## TAPPETO A ROMBI: NESSUNO SCIVOLAMENTO DEI PEZZI

La particolare geometria del profilo a rombi del tappeto in caoutchouc garantisce la migliore trazione del pezzo e la maggiore superficie di appoggio ne assicura inoltre la massima stabilità.



mb 60

mb 90

**dmc mb 60/90**

spazzolatrici automatiche per pannelli profilati

# CONTROLLI MACCHINA



## CONTROLLO ELETTRONICO DELTA

Touch screen da 7" per il controllo totale della macchina e l'impostazione dei parametri di lavoro.

Questo controllo permette una facile ed intuitiva gestione del processo.

**mb 60**



## CONTROLLO "PRO-SAND"

La tecnologia al vostro servizio.

Potente ed affidabile, il controllo gestisce da touch-screen tutte le funzionalità macchina in modo rapido ed intuitivo.

- Display LCD a colori da 5,7" o 10,4"
- 120 programmi di lavoro

**mb 90**

# DOTAZIONI DI SERIE E A RICHIESTA

dmc	mb 60	mb 90
Larghezza di lavoro	1300 mm	1350 mm
Gruppi operatori principali	1-2-3	1-2-3
Gruppo traslante	12 dischi	17 dischi
Gruppo spazzola	300 mm	300 mm
Piano a depressione	std	opz
Piano fisso	std	opz

**AZIENDA CON SISTEMA  
DI GESTIONE QUALITÀ  
CERTIFICATO DA DNV  
= ISO 9001 =**

*I dati tecnici possono variare in funzione della composizione scelta. Per esigenze dimostrative alcune foto riproducono macchine complete di accessori. Senza nessun preavviso i dati tecnici possono essere modificati, le modifiche non influenzano la sicurezza prevista dalle norme CE.*



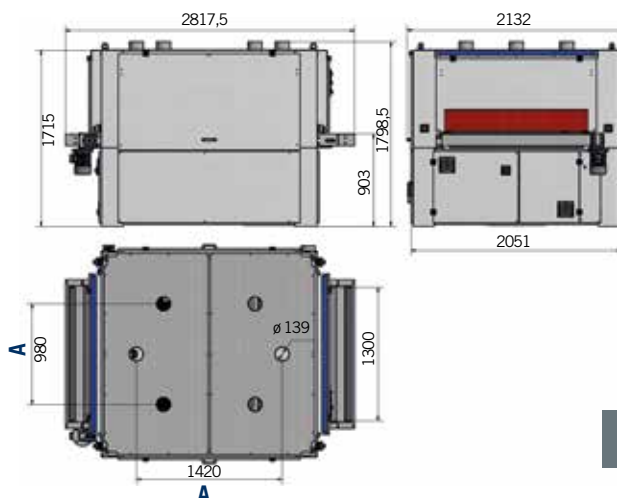

**mb 60**

### DIMENSIONI MACCHINA

dimensioni (mm)		
X	2817,5	Lunghezza macchina con 3 gruppi di lavoro
Y	2051	Larghezza totale macchina
Z	1715	Altezza macchina
A	139	Diametro cappe

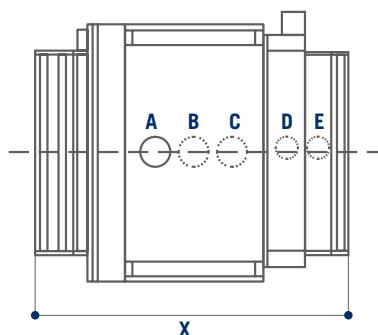

**mb 90**

### DIMENSIONI MACCHINA





dimensioni (mm)		
X	2190	Lunghezza macchina con 1 o 2 gruppi di lavoro
X	2580	Lunghezza macchina con 3 gruppi di lavoro
Y	1900	Larghezza totale macchina
Z	2390	Altezza macchina a piano mobile
Z	2390/2590	Altezza macchina a piano fisso

# WE'LL GO THE EXTRA MILE FOR YOU



SCM OFFRE UNA GAMMA COMPLETA DI **SERVIZI ALTAMENTE SPECIALIZZATI** CON LA QUALITÀ E L’AFFIDABILITÀ CHE NASCONO DAI NOSTRI OLTRE 65 ANNI DI ESPERIENZA NEL SETTORE.

Dall’installazione e start-up in produzione all’assistenza e manutenzione. Dal training alla fornitura di ricambi originali dedicati: **vi offriamo soluzioni pensate su misura per voi!**

 <p><b>SERVICE AND MAINTENANCE</b></p> <ul style="list-style-type: none"> <li>• Supporto remoto telefonico</li> <li>• Contratti di manutenzione programmata</li> <li>• Estensione della garanzia</li> </ul>	 <p><b>TRAINING SERVICE</b></p> <ul style="list-style-type: none"> <li>• Corsi per operatori macchina</li> <li>• Corsi software e programmazione</li> <li>• Training per lo startup in produzione</li> </ul>
 <p><b>SPARE PARTS</b></p> <ul style="list-style-type: none"> <li>• Lista ricambi consigliati</li> <li>• E-shop</li> <li>• Cataloghi ricambi interattivi</li> <li>• Riparazione di componenti elettronici vasche colla ed elettromandri</li> </ul>	 <p><b>DIGITAL SERVICES</b></p> <ul style="list-style-type: none"> <li>• Maestro Connect - piattaforma IoT per essere sempre connessi con la macchina</li> <li>• Smartech - assistenza con realtà aumentata</li> <li>• Portale My Scm - apertura di ticket di assistenza e unico punto di accesso alle app e strumenti del mondo Services.</li> </ul>

#### CONTATTI

##### SCM SERVICE

via Emilia 77 - 47921 Rimini - Italy  
tel. +39 0541 700100  
scmservice@scmgroup.com  
www.scmwood.com

##### SCM SPAREPARTS

Via Casale, 450 - 47826 - Villa Verucchio (RN) - Italy  
tel. +39 0541 674111  
spareparts@scmgroup.com  
www.scmwood.com

My Scm



# LE PIÙ SOLIDE TECNOLOGIE DEL LEGNO SONO IL NOSTRO DNA

## SCM. IN UN SOLO BRAND UN GRANDE PATRIMONIO DI COMPETENZE

Con oltre 65 anni di primati SCM è il grande protagonista della woodworking technology, il risultato dell'integrazione dei migliori know-how nelle macchine e negli impianti per la lavorazione del legno, presente in tutto il mondo con la più ampia rete distributiva del settore.

**65+** anni di storia

**3** principali poli produttivi in Italia

**300.000** metri quadrati di sedi e stabilimenti nel mondo

**20.000** macchine prodotte annualmente

**90%** di export

**20** filiali estere

**400** agenti e distributori

**500** tecnici di assistenza

**500** brevetti registrati



**Nel nostro DNA la forza di un grande Gruppo.** SCM è parte di Scm Group, leader mondiale nelle macchine e componenti industriali per la lavorazione di una vasta gamma di materiali.

## SCM GROUP, UN TEAM DI ECCELLENZE PER LA PIÙ EVOLUTA COMPETENZA NELLE MACCHINE E NEI COMPONENTI INDUSTRIALI

### INDUSTRIAL MACHINERY

Macchine stand alone, impianti integrati e servizi dedicati al processo di lavorazione di una vasta gamma di materiali.



TECNOLOGIE  
PER LA LAVORAZIONE DEL LEGNO



TECNOLOGIE PER MATERIALI  
COMPOSITI, ALLUMINIO, PLASTICA,  
VETRO, PIETRA, METALLO

### INDUSTRIAL COMPONENTS

Componenti tecnologici per le macchine e gli impianti del gruppo, di terzi e per l'industria meccanica.



ELETTROMANDRINI E  
COMPONENTI TECNOLOGICI



QUADRI ELETTRICI



CARPENTERIA METALLICA



FUSIONE IN GHISA



**SCM GROUP SPA**  
via Casale 450 - 47826 Villa Verucchio, Rimini - Italy  
tel. +39 0541 674111 - [scm@scmgroup.com](mailto:scm@scmgroup.com)  
[www.scmwood.com](http://www.scmwood.com)



00L0686092E