

L'invincibile



1952

L'HISTOIRE D'UN SUCCES

Introduction dans le secteur du travail du bois avec la conception et production de la première combinée multifonctions. Immédiatement produite sur échelle industrielle sous la marque L'invincible, devient rapidement reconnu pour sa qualité de construction et sa compétitivité, caractéristiques qui favorisent une rapide et ample diffusion, d'abord en Europe puis dans le monde entier.



2006

FIERS DE NOS RACINES RENAISSANCE DE L'INVINCIBLE!

La marque historique de SCM revient sur le marché avec une nouvelle ligne de machines classiques offrant des technologies de pointe dans un produit personnalisé et exclusif.

SCM



State Of The Art

L'invincible dicte les **nouveaux standards de qualité** et exprime tout le savoir-faire du fabricant de la plus vaste gamme de machines pour le travail du bois dans le monde.

Scies circulaires	06
Toupies	16
Dégauchisseuse	22
Raboteuse	24
Dégauchisseuse-raboteuse	28
Layout	32



APP Thundercut

Technologie à la portée de tous

SCM Thundercut est l'Application SCM d'Optimisation/Séquençage, pour les dispositifs mobiles, qui permet d'optimiser la surface du panneau et guide l'opérateur dans la séquence de coupes à effectuer.

Rapidité d'exécution des coupes, moins de gaspillage de matière et aucune possibilité d'erreur même pour les opérateurs moins expérimentés!

Téléchargez-la tout de suite sur l'AppStore et Google Play:

SCM Thundercut



Il est possible de gérer votre parc de scies circulaires, votre magasin de matériaux et les différents projets sur lesquels vous travaillez.



Le séquenceur 3D, grâce à son graphisme simple et intuitif, suggère les réglages de la machine pour chaque coupe à effectuer.



L'Application peut être utilisée avec des scies circulaires, des scies circulaires avec groupe lame mobile, des scies-toupies et des combinées universelles (le QR-code sera présent sur chaque nouvelle machine pour activer l'Application).



MACHINES CLASSIQUES SCM, UNE GARANTIE DE QUALITÉ ENCORE PLUS ÉLEVÉE

**Depuis 1952, SCM est leader dans la conception
et la production de machines pour l'usinage du bois.**

Nous avons outrepassé 70 ans d'histoire de l'entreprise en offrant à nos clients des connaissances et des technologies de pointe qui distinguent les machines classiques **L'invincible**, **class** et **nova**. Différentes gammes qui partagent des caractéristiques essentielles pour SCM: performances, facilité d'utilisation et qualité certifiée. Nous croyons tellement en la fiabilité de nos machines que nous offrons à nos clients la possibilité d'avoir une **garantie étendue jusqu'à 2 ans***. Une tranquillité d'esprit supplémentaire pour les petits ateliers d'artisans et les menuiseries qui voient SCM comme le partenaire idéal pour développer leur entreprise.

Pour activer l'extension de garantie jusqu'à 2 ans, la machine doit être enregistrée en ligne sur le site web:

scmwood.com/extension-de-garantie

*Consultez les modèles de machines qui peuvent bénéficier de l'initiative sur le site web:

scmwood.com/machines-pour-la-menuiserie



SCIES CIRCULAIRES

GUIDE PARALLELE PROGRAMME: POSITIONNEMENT RAPIDE ET PRECIS.

Déplacement sur guide linéaire et glissement par vis à récirculation de billes.

Le guide est facilement escamotable de la zone d'usinage quand il n'est pas utilisé.

CHASSIS D'EQUARRISSAGE AVEC DISPOSITIF "COMPEX": DES PERFORMANCES AU TOP.

Il est équipé de compensation automatique de la position des butées par rapport à la lame selon la modification de l'angle d'inclinaison de la règle. En outre, grâce à la structure spéciale du châssis, on peut réaliser des coupes inclinées tout en maintenant aisément la règle d'équarrissage à la portée de l'opérateur, aussi bien dans les coupes aiguës que dans celles obtuses, sans renoncer à un support valide de la pièce.

DES SOLUTIONS POUR TOUS LES BESOINS.

Vaste gamme d'accessoires pour satisfaire toutes les exigences d'utilisation.

⊕ plaisir dans le travail
⊖ d'imprévus

Invincibile





SCIES CIRCULAIRES



CHARIOT COULISSANT: EXCELLENTE QUALITE DE COUPE GARANTIE DANS LE TEMPS.

Le chariot ne demande aucun réglage et grâce à sa structure avec guides en acier spécial rectifié en forme d'arc (solution exclusive et brevetée SCM), il supporte des chargements quatre fois supérieurs.

Le profil « archiforme » des guides assure en outre:

- plus de jeux et plus besoin de devoir refaire les réglages
- capacité de chargement supérieure
- tolérance $\pm 0,05$ mm sur toute la longueur du chariot pour une coupe parfaitement rectiligne, de très haute qualité



BOUTONS DE COMMANDE INTEGRES SUR LE CHARIOT COULISSANT: ERGONOMIE MAXIMALE.

La possibilité d'allumer ou d'éteindre les moteurs des lames à partir des boutons qui se trouvent à l'extrémité du chariot est extrêmement utile pendant l'usinage de panneaux de grandes dimensions.



SUPPORT POUR TABLETTE SUR LE CHARIOT COULISSANT: ERGONOMIE TOTALE.

Compatible avec les tablettes de 8" à 11"



08



UNE FIABILITE ET UNE TECHNOLOGIE
INCOMPARABLES.

10 ans de garantie SCM sur le système de
coulissement du chariot.

⊕ de fiabilité
⊖ d'entretien

L'invincible

BANDEAU TELESCOPIQUE: FLUIDITE DU MOUVEMENT 'INVINCIBLE'.

Le support du châssis d'équarrissage est réalisé avec un extrudé de grande dimension et glissement sur guides linéaires prismatiques avec patins à recirculation de billes, garantissant ainsi:

- coulissement maximum de la pièce en usinage
- absence de jeux et de bruit
- protections des poussières
- absence de manutention

CHASSIS D'EQUARRISSAGE AVEC GUIDE "QUICK LOCK": HAUTE EFFICACITE.

Temps de réglage minimaux avec le système SCM qui permet de changer en quelques secondes la position du guide. Le rouleau extensible et le support majoré du châssis maximisent ses performances.

CHASSIS ORIENTABLE POUR COUPES ANGULAIRES "FULL SUPPORT": MECANIQUE DE PRECISION.

Il garantit un appui maximal du panneau dans toute position de coupe angulaire, grâce à la solution brevetée SCM: un axe de rotation unique assure un maximum de fiabilité dans le temps. Il est capable de soutenir des panneaux même lourds et de grandes dimensions quel que soit l'angle (de +50° à -50°).

Le guide "Quick Lock" très pratique et le rouleau extensible complètent le riche équipement pour satisfaire toutes les exigences d'utilisation.



SYSTEME "WIRELESS": LORSQUE LA TECHNOLOGIE AIDE VRAIMENT.

La commande électronique met à jour en temps réel la cote de position de trois butées de référence en indiquant la dimension réelle de la pièce dans n'importe quelle configuration de coupe.

⊕ de praticité
⊖ de temps perdu

SCIES CIRCULAIRES



10

⊕ de précision
⊖ de calculs

L'invincible



CONSOLE "EYE-S": LE PLAISIR DE GERER TOUTES LES FONCTIONS DEPUIS LA COMMANDE ELECTRONIQUE.

Le panneau de commande suspendu est équipé d'une console "eye-S" qui, grâce à un support articulé, est orientable pour aider l'opérateur dans le contrôle de la machine.

La commande électronique permet une programmation simple et intuitive de la machine, combinant l'écran couleur tactile 15" et l'interface utilisateur **Maestro** active.

Fonctions principales:

- connectivité entre machines appartenant au même réseau d'entreprise et prédisposition **Industrie 4.0**
- partage des programmes de travail et data-base outils
- suivi d'activité et reportage sur l'utilisation de la machine
- connectivité avec **SCM Thundercut** (Application d'Optimisation/Séquençage)
- autodiagnostic, télé-assistance et liens vers la résolution de problèmes

ASSISTANCE A L'OPERATEUR: UNE SEULE COUPE, LA JUSTE COUPE.

La commande électronique suggère constamment à l'opérateur des indications pour l'utilisation correcte de toutes les configurations de coupe. Il est possible de réaliser la pièce désirée avec une précision maximale et sans besoin de faire aucun calcul ou pièce d'essai même dans le cas les plus complexes.

TOTALEMENT AUTOMATIQUE.

Grâce à la commande électronique il est même possible de gérer aisément l'inverseur pour le réglage de la vitesse de rotation de la lame scie et l'alignement de l'inciseur.

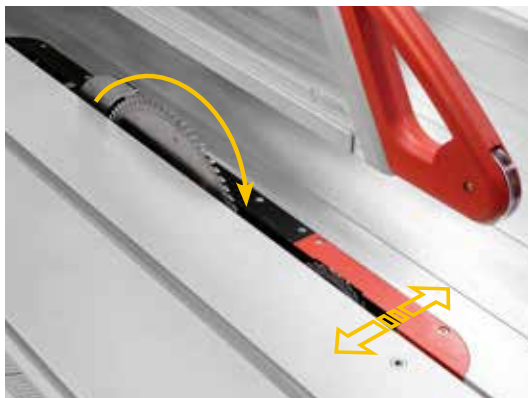

SUPPORT POUR TABLETTE REGLABLE POSITIONNE SUR LE PANNEAU DE COMMANDE SUSPENDU: USINAGE SIMPLE.

Compatible avec les tablettes de 7" à 13".

Il comprend un port USB pour l'alimentation positionné sur le panneau de commande suspendu.



LAMPE D'ECLAIRAGE: PRATICITE D'UTILISATION.

La lampe à LED de haute efficacité, placée sous l'écran du panneau de commande, améliore la visibilité de l'opérateur sur la zone de travail.



⊕ d'ergonomie
⊖ de temps d'arrêt

SCIES CIRCULAIRES

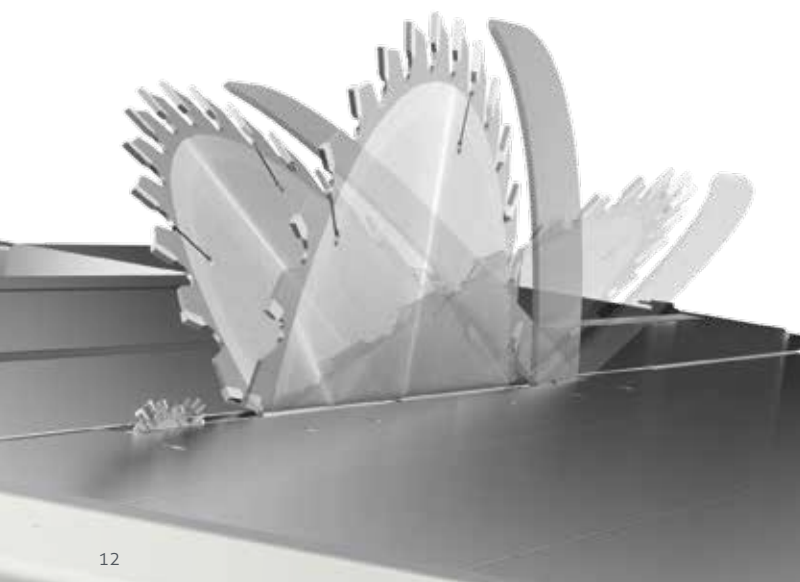

DOUBLE INCLINAISON LAME: HAUTEUR DE COUPE MAXIMUM SANS AUCUN COMPROMIS.

La solution de SCM capable d'utiliser une lame de 550 mm de diamètre sans inciseur ou en même temps une lame de 450 mm et inciseur de 160 mm de diamètre, aussi bien pour les coupes de 90° que celles inclinées à $\pm 46^\circ$, garantissant les plus hautes prestations sur les panneaux anoblis ou les composants en massif.

L'invincible si x

GROUPE SCIE: UNE COUPE PARFAITE.

Rigidité de torsion maximale et absence totale de vibrations grâce à la structure fermée du groupe scie qui permet de garantir l'alignement parfait des lames même lors de coupes inclinées et rudes.

SIGNAL LUMINEUX A LED POUR INDIQUER LA ZONE DE DANGER PRES DE L'INCISEUR: LA SURETE AVANT TOUT.

Lorsque la lame de l'inciseur fonctionne, les LED indiquent clairement la zone dangereuse, rendant la machine encore plus sûre.

SYSTEME AUTOMATIQUE DE POSITIONNEMENT DE LA PROTECTION SUSPENDUE: L'INNOVATION AU SERVICE DE L'OPERATEUR.

La protection suspendue se positionne de façon automatique en fonction de l'inclinaison de la lame grâce à l'exclusif **Système AP** (brevet SCM). Cela rend le passage de coupe avec différentes inclinaisons encore plus rapide et sûr sans nécessité pour l'opérateur de changer les réglages de la machine.

L'invincible si x



12

⊕ technologie
⊖ d'erreurs

L'invincible



**ERGONOMIE D'UTILISATION
MAXIMALE AVEC LE TIROIR
PORTE-LAMES INTEGRE
DANS LE BATI DE LA MACHINE.**

Il est composé de 4 étagères, personnalisables avec des étiquettes, pour un remplacement facile des lames.



**SYSTEME "PRO-LOCK":
RAPIDEMENT AU BON ENDROIT.**

Système pour le blocage rapide de la lame avec réglage rapide, sans clés et en toute sécurité du couteau diviseur.



**DISPOSITIF LASER:
"ZERO" ERREURS.**

Rayon laser pour l'alignement des pièces avec la ligne de coupe.



⊕ sécurité
⊖ de contretemps

SCIES CIRCULAIRES

	SI X	SI 5	SI 3	
Équipement				
Commande électronique avec console "eye-S" tactile 15"	S	S	S	
Panneau de commande suspendu	S	S	S	
App d'Optimisation/Séquençage pour tablette "SCM Thundercut"	S	S	S	
Guide parallèle programmé	S	S	S	
Bandeau télescopique de support du châssis d'équarrissage	S	S	S	
Système pour le blocage rapide de la lame principale "Pro-Lock"	S	0	0	
Réglage électronique du groupe inciseur	0*	S	S	
Lame inciseur extensible	-	0	0	
Signal lumineux à LED pour indiquer la zone de danger près de l'inciseur	0	0	0	
Châssis d'équarrissage avec dispositif "CompeX"	S	S	S	
Châssis orientable pour coupes angulaires "Full Support" complet de système "Wireless"	0	0	0	
Châssis d'équarrissage avec guide "Quick Lock"	0	0	0	
Boutons de commande intégrés sur le chariot coulissant	S	S	S	
Presseur excentrique	S	S	S	
Rallonges de la table d'usinage en fonte	0	0	0	
Rallonges de la table renforcées	0	0	0	
Guide d'équarrissage avec 3 afficheurs numériques pour le positionnement des butées	0	0	0	
Guide pour coupes angulaires sur le chariot coulissant	0	0	0	
Guide pour coupes angulaires avec compensation	0	0	0	
Guide pour coupes angulaires avec compensation et afficheurs numériques	0	0	0	
Guide pour coupes complémentaires	0	0	0	
Guide pour coupes parallèles sur le chariot coulissant	0	0	0	
Guide pour coupes parallèles sur le chariot coulissant avec afficheurs numériques	0	0	0	
Rallonge de support panneaux avec voie à rouleaux du côté du guide parallèle	0	0	0	
Prédisposition pour usinage "DADO"	-	0	0	
Inverseur pour change de vitesse électronique de la lame principale	S	0	0	
"SavEnergy" système de gestion intelligente des consommations d'énergie	0	0	0	
Support pour tablette réglable positionné sur le panneau de commande suspendu	0	0	0	
Support pour tablette sur le chariot coulissant	0	0	0	
Dispositif laser	0	0	0	
Tiroir porte-lames intégré dans le bâti de la machine	0	0	-	
Lampe d'éclairage	0	0	0	
Lecteur de code à barres	0	0	0	
Données techniques				
Capacité à équarrir avec chariot 3200 mm	mm	3200x3200	3200x3200	3200x3200
Capacité à équarrir avec chariot 3800 mm	mm	3800x3200	3800x3200	3800x3200
Largeur de coupe sur guide parallèle	mm	1500	1500	1500
Hauteur maxi. de coupe à 90°	mm	200	200	140
Hauteur maxi. de coupe à 45°	mm	130	130	97
Hauteur maxi. de coupe à -45°	mm	105	-	-
Puissance moteur lame principale	kW	9	7	7
Puissance moteur lame inciseur	kW	1,3	1,3	1,3

* Groupe inciseur disponible en option

S Standard
O Option

L'invincible





TOUPIES

QUALITE DE FINITION DE LA PIECE EN COURS D'USINAGE.

Absence totale de vibration et rigidité absolue de la machine en cours d'usinage grâce à la structure parfaitement équilibrée de l'électromandrin et à des sous-ensembles et des matériaux de haute qualité. Alimentation directe par inverseur pour la gestion électronique de la vitesse de rotation de 900 à 12.000 t/min avec la puissance maximale disponible à partir de 3.400 t/min.

GUIDE TOUPIE "FLEX" AVEC DEPLACEMENT AUTOMATIQUE: PERFORMANCES ABSOLUES DE SERIE.

La course exclusive de 250 mm avec déplacement sur guides linéaires à recirculation de billes permet une flexibilité d'utilisation importante pour chaque typologie d'application (avec inclinaison $\pm 45,50^\circ$ et usinages de tête). Une simple manipulation pour exclure et repositionner, en un instant, avec précision et sans aucun réglage, le guide de la table d'usinage avec une telle sécurité que chaque vérification devient superflue.

DES SOLUTIONS POUR TOUS LES BESOINS.

Vaste gamme d'accessoires pour satisfaire toutes les exigences d'utilisation.

⊕ satisfactions
⊖ de temps perdu

L'invincible



TOUPIES

ELECTROMANDRIN: UNE PRECISION ET UNE FIABILITE SANS PAREIL DANS LE TEMPS.

L'unité motrice exclusive comprend un électromandrin spécialement conçu pour toutes les possibilités d'utilisation d'une toupie. La transmission directe de l'électromandrin élimine les opérations de maintenance des systèmes traditionnels de transmission par courroies. Nettoyage optimum de la machine et salubrité du milieu de travail grâce à l'efficace système d'aspiration avec bouches latérales.

MOINS DE DEPLACEMENTS POUR UN REGLAGE PLUS RAPIDE.

Rapidité et simplicité de mise au point grâce au système exclusif de déplacement de l'arbre toupie (brevet SCM) qui permet de positionner la hauteur de l'outil avec l'arbre incliné et le guide toupie, de manière indépendante. Prestations au niveau maximum en utilisant la technologie la plus avancée des vis à recirculation de billes et des guides linéaires, garantissant une absence totale de vibrations et d'usure et donc un entretien réduit (lubrification centralisée).



⊕ technologie
⊖ d'entretien

L'invincible

CONSOLE "EYE-S": LE PLAISIR DE GERER TOUTES LES FONCTIONS DEPUIS LA COMMANDE ELECTRONIQUE.

Le panneau de commande suspendu est équipé d'une console "eye-S" qui permet une programmation simple et intuitive de la machine, combinant l'écran couleur tactile 15" et l'interface utilisateur **Maestro** active.

Fonctions principales:

- connectivité entre machines appartenant au même réseau d'entreprise et prédisposition **Industrie 4.0**
- partage des programmes de travail et data-base outils
- suivi d'activité et reportage sur l'utilisation de la machine
- autodiagnostic, télé-assistance et liens vers la résolution de problèmes

RECONNAISSANCE DE L'OUTIL: VITESSE DE REGLAGE ET SECURITE.

Le système élimine chaque opération manuelle pour le réglage du travail, en permettant d'obtenir automatiquement toutes les données d'usinage. Plus grande sûreté pour l'opérateur: la possibilité de sélectionner seulement les programmes associés à l'outil élimine les éventuelles situations dangereuses. Moins de données à insérer, moins d'erreurs, prêt à travailler rapidement.

ASSISTANCE A L'OPERATEUR: LE TRAVAIL DEVIENT SIMPLE ET PRECIS.

Grâce à la commande électronique il est possible de gérer aisément même l'inverseur pour le réglage de la vitesse de rotation de l'arbre toupie. Pour les usinages les plus récurrents, on peut déterminer les dimensions du profil désiré et sélectionner l'outil à utiliser.



⊕ sécurité
⊖ d'erreurs

TOUPIES

	/TI 7	/TI 5	/TF 5
Équipement			
Commande électronique avec console "eye-S" tactile 15"	S	S	S
Panneau de commande suspendu	S	S	S
Guide toupie "Flex" avec déplacement automatique	S	S	S
Tables en aluminium pour guide à profiler	S	S	S
Table à secteur "Fast" avec déplacement manuel	-	S	S
Table à secteur "Fast" avec déplacement automatique	S	O	O
Inverseur pour changement vitesse de 900 à 12.000 t/min	S	S	O
Elettromandrin 7,5kW	S	S	O
Elettromandrin 11kW	O	O	O
Arbre avec changement rapide HSK 63B	S	O	O
Arbre avec changement rapide HSK 63E	O	O	O
Système de reconnaissance automatique de l'outil	S	O	O
Arbre interchangeable MK5	-	S	S
Blocage rapide outil "T-SET"	-	O	O
Support entraîneur déplacement automatique	O	O	O
Support entraîneur déplacement manuel	O	O	O
Version "LL" table avec 2 rallonges à profiler	O	O	O
Version "TL PRO-10" pour tenonner et profiler	O	O	O
Groupe de récupération de la pareclose	O	O	O
"SAVENERGY" système de gestion intelligente des consommations d'énergie	O	O	O
Lecteur de code à barres	O	O	O
Données techniques			
Dimensions de la table d'usinage	mm 1200x750	1200x780	1200x730
Inclinaison arbre toupie	degrés ±45,50°	±45,50°	-
Vitesse de rotation arbre toupie	t/min 900÷12.000	900÷12.000	3000÷4500÷6000÷ 7000÷10000
Course guide toupie	mm 250 (de -125 à +125)	250 (de -125 à +125)	250 (de -125 à +125)

- S Standard
O Option

L'invincibile



DEGAUCHISSEUSE

DEPLACEMENT PAR BIELLES: PRECISION CONSTANTE DANS LE TEMPS.

Usinages en totale sécurité avec le déplacement de table en entrée par un cinématisme en parallélogramme qui garantit la distance constante entre l'arbre porte-couteaux et la table d'usinage. Le système agit directement sur les bielles et évite tous les efforts à la table en assurant planéité constante dans le temps.

FONCTION CONCAVE/CONVEXE: JONCTIONS TOUJOURS PARFAITES.

Les réglages disponibles permettent l'encollage parfait des pièces en obtenant un couplage parfait et éliminant toute trace de joint. Fonction particulièrement utile dans l'usinage de pièces longues.

⊕ **fiabilité**
⊖ **d'entretien**



L'Invincible



RABOTEUSE

ROULEAUX D'ENTRAÎNEMENT SUR BIELLES: FINITION PARFAITE.

Linéarité parfaite grâce à l'entraînement sur bielles des trois rouleaux, qui permettent le déplacement vertical par rotation; la possibilité d'arrêt de la pièce en usinage et la présence d'accoups sur la surface sont éliminées.

ROULEAUX INTERCHANGEABLES: FLEXIBILITE MAXIMALE.

Le changement simple et rapide des rouleaux, permet de configurer le type d'entraînement en fonction des exigences particulières, comme dans les cas de faibles retraits de matière sur bois précieux et/ou les usinages pour lesquels sont produits plusieurs pièces d'épaisseur différente.

⊕ qualité
⊖ de temps perdu

24



scm

multihile

DEGAUCHISSEUSE RABOTEUSE

/F7

Équipement	
Tableau de commandes suspendu	S
Déplacement électrique de la table en entrée	S
Visualisateur digital électronique de la cote de prise de bois	S
Fonction concave/convexe	S
Protection arbre dégauf intégrée dans la machine	S
Protection arbre dégauf intégrée dans la machine "Smart Lifter"	O
Guide additionnel escamotable	S
Arbre monobloc avec couteaux à jeter "Tersa"	O
"Xylent" arbre de dégauf en spirale	O
Données techniques	
Largeur utile d'usinage	mm 520
Longueur totale des tables	mm 3008
Diamètre de l'arbre	mm 120
N. 4 couteaux	mm 35x3x520
Dimensions guide dégauf	mm 1500x175
Puissance moteur principale	kW 7

/S7

Équipement	
Commande électronique "Ready"	S
Positionnement automatique hauteur d'usinage	S
Vitesse d'entraînement variable électroniquement de 4 à 20 m/min	S
Premier rouleau d'entraînement en entrée en acier rainuré hélicoïdal	S
Premier rouleau d'entraînement en entrée recouvert en caoutchouc	O
Premier rouleau d'entraînement en entrée recomposé en caoutchouc	O
Premier rouleau d'entraînement en entrée sectionné en acier	O
N. 2 rouleaux d'entraînement en sortie recouverts en caoutchouc	S
Pression pneumatique réglable indépendante sur les rouleaux d'entraînement en entrée/sortie	S
Table de rabotage avec 2 rouleaux fous	O
Arbre monobloc avec couteaux à jeter "Tersa"	O
"Xylent" arbre de dégauf en spirale	O
Rallonge pour la table de rabotage qui peut être utilisée en entrée ou en sortie	O
Données techniques	
Dimensions de la table d'usinage	mm 640x1000
Hauteur d'usinage maxi.	mm 300
Hauteur d'usinage mini.	mm 3,5
Diamètre de l'arbre	mm 120
N. 4 couteaux	mm 35x3x640
Diamètre rouleaux d'entraînement	mm 85
Puissance moteur principale	kW 9
Puissance moteur d'entraînement	kW 1,3

S Standard
O Option





DEGAUCHISSEUSE- RABOTEUSE

SYSTEME ASSISTE POUR L'OUVERTURE DES TABLES: RAPIDITE, ERGONOMIE ET SECURITE.

Changer d'usinage, entre dégauchissage et rabotage, devient simple, sûr et sans efforts grâce aux deux commandes situées sur le devant de la machine qui, en plus de relever automatiquement les tables d'usinage, permettent de positionner la coiffe d'aspiration et le système de sécurité.

COMMANDE ELECTRONIQUE "READY": FACILITE D'UTILISATION.

La commande électronique avec écran à cristaux liquides simplifie et rationalise la programmation de l'usinage.

Mode d'usinage: manuel, semi-automatique et automatique avec possibilité de mémoriser jusqu'à 99 programmes d'usinage.

28

- ⊕ fonctionnel
- ⊖ de contretemps

L'invincible





DEGAUCHISSEUSE- RABOTEUSE

FS 7

Équipement

Commande électronique "Ready"	S
Positionnement automatique hauteur d'usinage	S
Mise à point rapide dans le passage entre dégauchissage et rabotage	S
Premier rouleau d'entraînement en entrée en acier rainuré hélicoïdal	S
Premier rouleau d'entraînement en entrée sectionné en acier	O
Rouleau d'entraînement en sortie recouvert en caoutchouc	S
Table de rabotage avec 2 rouleaux fous	O
Guide additionnel escamotable	O
Arbre monobloc avec couteaux à jeter "Tersa"	O
"Xylent" arbre de dégau en spirale	O
Rallonge pour la table de rabotage qui peut être utilisée en entrée ou en sortie	O

Données techniques

Dimensions de la table d'usinage	mm	520x900
Hauteur d'usinage maxi.	mm	250
Hauteur d'usinage mini.	mm	3
Diamètre de l'arbre	mm	120
Diamètre rouleau d'entraînement	mm	67
Vitesse d'avancement	m/min	5-8-12-18
Puissance moteur principale	kW	9

- S Standard
- O Option



Invincibile



LAYOUT

Scies circulaires	L'invincible	SI X	SI 5	SI 3
A	mm	1815	1815	1744
B	mm	7250 (3200) 7850 (3800)	7250 (3200) 7850 (3800)	7250 (3200) 7850 (3800)
C	mm	4450	4503	4270
D	mm	2244	2244	2069
E	mm	920	920	920

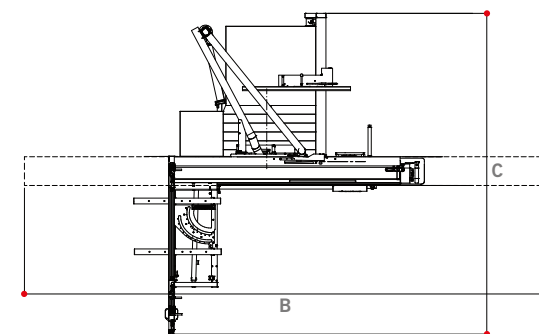
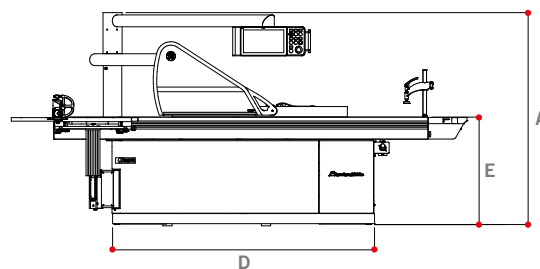

32

Toupies - version de base	L'invincible	TI 7	TI 5	TF 5
A	mm	1881	1881	1881
B	mm	1194	1194	1194
C	mm	513	450	430
D	mm	1381	1381	1381
E	mm	900	900	900

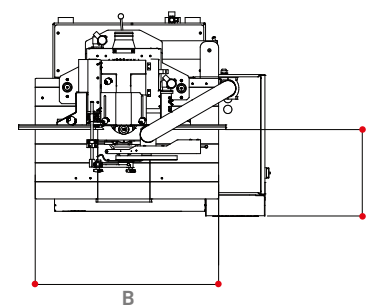
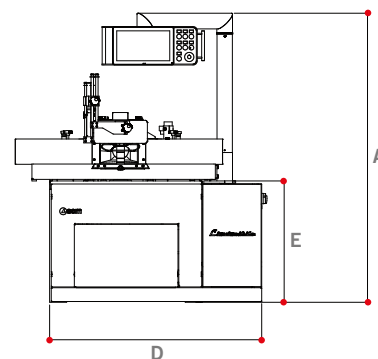

L'invincible

Toupies - version "LL"	L'invincible	TI 7	TI 5	TF 5
A	mm	1881	1881	1881
B	mm	2600	2600	2600
C	mm	450	450	430
D	mm	1381	1381	1381
E	mm	900	900	900

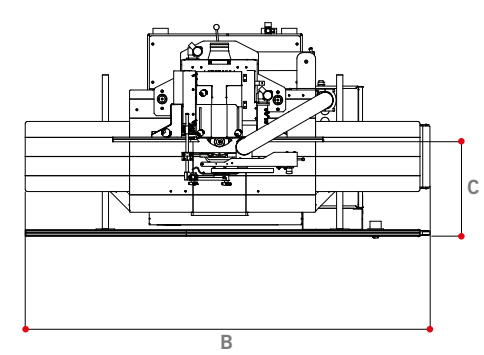
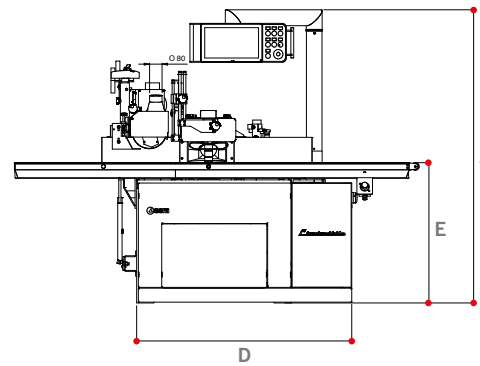

Toupies - version "TL PRO-10"	L'invincible	TI 7	TI 5	TF 5
A	mm	1881	1881	1881
B	mm	3770	3770	1194
C	mm	450	450	430
D	mm	1381	1381	1381
E	mm	900	900	900

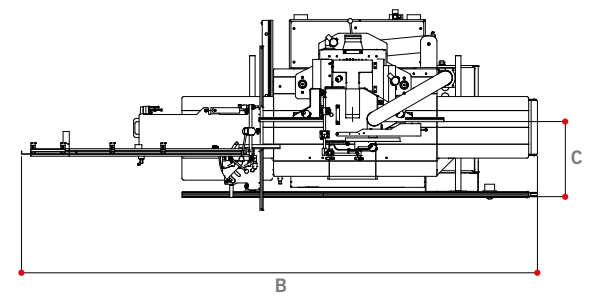
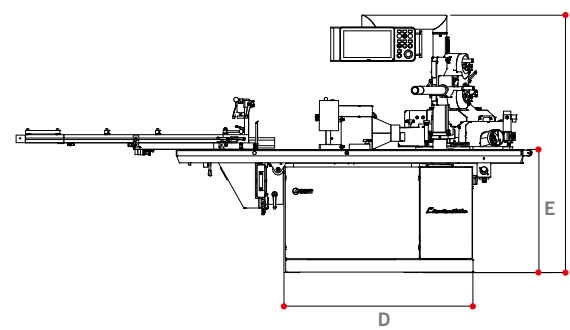

LAYOUT

L'invincibile F 7

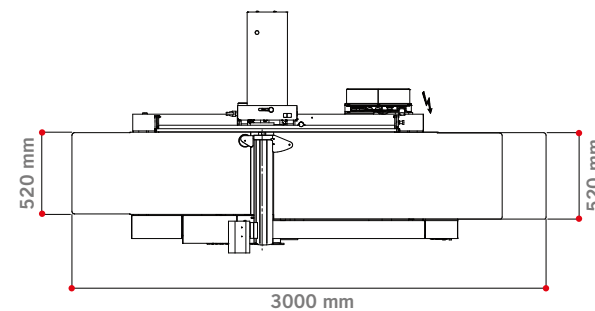
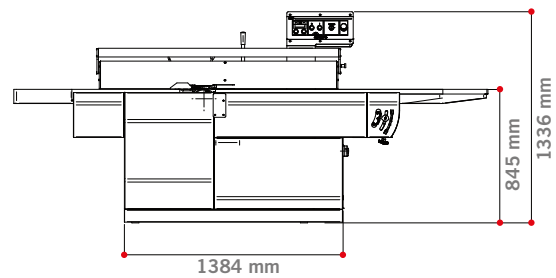

L'invincibile S 7

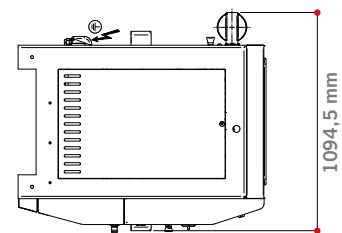
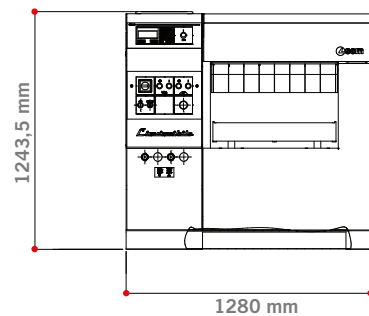

L'invincibile FS 7

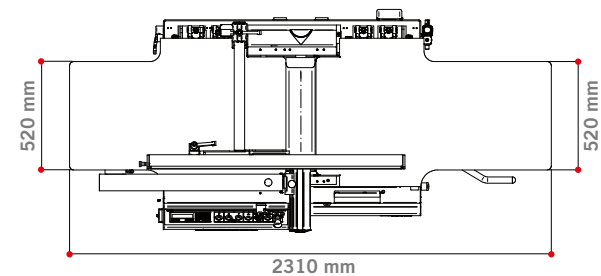
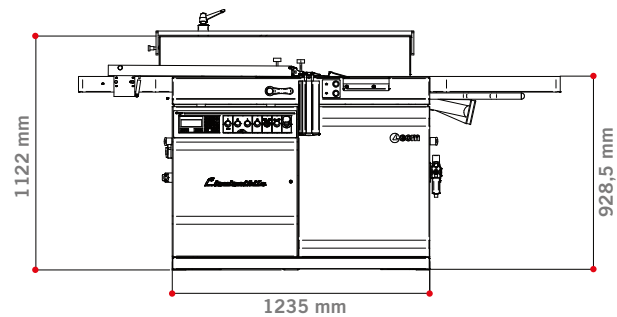

L'invincibile

L'invincibile





L'invincibile





Les puissances des moteurs dans ce catalogue s'entendent exprimées en S6, sauf où cela est spécifié différemment. Pour des raisons démonstratives dans ce catalogue les machines sont représentées avec options et en configuration CE. La société se réserve le droit de modifier les données techniques et les dimensions sans préavis. Ces éventuelles modifications n'influent pas sur la sécurité prévue par les normes CE.

WE'LL GO THE EXTRA MILE FOR YOU



SERVICE AND MAINTENANCE



TRAINING SERVICE



SPARE PARTS



DIGITAL SERVICES

SCM OFFRE UNE GAMME COMPLÈTE DE **SERVICES HAUTEMENT SPÉCIALISÉS** AVEC LA QUALITÉ ET LA FIABILITÉ, ISSUES DE SON EXPÉRIENCE DE 70 ANNÉES DANS LE SECTEUR.

De l'installation et du lancement en production à l'assistance et à la maintenance. De la formation à la fourniture de pièces détachées d'origine: **nous vous offrons des solutions sur mesure!**

CONTACTS

SCM SERVICE
via Emilia 77 - 47921 Rimini - Italy
tel. +39 0541 700100
scmservice@scmgroup.com
www.scmwood.com

SCM SPAREPARTS
Via Emilia, 61 - 47921 - Rimini - Italy
tel. +39 0541 674111
spareparts@scmgroup.com
www.scmwood.com

My Scm



SERVICE ET ENTRETIEN

- Assistance téléphonique à distance
- Contrats de maintenance programmée
- Extension de garantie



SERVICE DE FORMATION

- Formation pour les opérateurs
- Formation sur les logiciels et la programmation
- Formation pour le démarrage de la production



PIÈCES DÉTACHÉES

- Liste de pièces détachées conseillées
- E-shop
- Catalogues interactifs de pièces détachées
- Réparation de composants électroniques, de bacs à colle et d'électrobroches



SERVICES DIGITAUX

- Maestro Connect - Plateforme IoT pour être toujours connecté avec la machine
- Smartech - assistance avec réalité augmentée
- Portail My Scm - ouverture de tickets d'assistance et point d'accès unique aux apps et outils du monde relatif au S.A.V.

LES TECHNOLOGIES LES PLUS SOLIDES POUR L'USINAGE DU BOIS CONSTITUENT NOTRE ADN

SCM, UN IMPORTANT PATRIMOINE DE COMPÉTENCES DANS UNE SEULE MARQUE

Avec 70 années de succès, Scm est le grand protagoniste dans la technologie pour l'usinage du bois - le résultat de l'intégration des meilleurs savoir-faire dans les machines et systèmes pour l'usinage du bois - présent dans le monde entier avec le plus important réseau de distribution du secteur.

70 ans

3 principaux pôles de production en Italie

300.000 m² de production

20.000 machines produites chaque année

90% d'exportations

20 filiales à l'étranger

400 agents et distributeurs

500 techniciens d'assistance

500 brevets enregistrés

La force et la solidité d'un grand Groupe sont également dans notre ADN. Scm fait en effet partie de Scm Group, leader mondial dans les machines et composants industriels pour l'usinage d'une vaste gamme de matériaux.

SCM GROUP, UNE ÉQUIPE D'EXCELLENCE POUR DES COMPÉTENCES DE HAUT NIVEAU DANS LES MACHINES ET COMPOSANTS INDUSTRIELS

INDUSTRIAL MACHINERY

Machines seules, installations intégrées et services dédiés au processus d'usinage d'un large panel de matériaux.



TECHNOLOGIES POUR L'USINAGE DU BOIS



TECHNOLOGIES POUR LES MATÉRIEAUX COMPOSITES, L'ALUMINIUM, LE PLASTIQUE, LE VERRÉ, LA PIERRE, LE MÉTAL

INDUSTRIAL COMPONENTS

Composants technologiques pour les machines et les installations du groupe, de tiers et pour l'industrie mécanique.



ÉLECTROBROCHES ET COMPOSANTS TECHNOLOGIQUES



TABLEAUX ÉLECTRIQUES



COMPOSANTS MÉTALLIQUES



PIÈCES MOULÉES EN FONTE



is more

Invincibile

State Of The Art

REV.05 - 02.2024 - MIC STUDIO

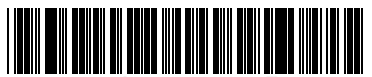

00L0365443B