

tecnocut greenjet evo

Intensificador de pressão elétrica

**A NOVA GERAÇÃO DE
INTENSIFICADORES ELÉTRICOS**

CMS faz parte do SCM Group, líder mundial em tecnologias para o processamento de uma ampla gama de materiais: madeira, plástico, vidro, pedra, metal e materiais compósitos. As empresas do Grupo são, no mundo todo, o parceiro consolidado e confiável das principais indústrias manufatureiras em vários sectores merceológicos: desde o mobiliário até a construção civil, do automotivo ao aeroespacial, da náutica aos processamentos de plástico. SCM Group apoia e coordena o desenvolvimento de um sistema de excelências industriais em três grandes polos de produção especializados, empregando mais de 4.000 funcionários e com presença direta nos 5 continentes. SCM Group representa no mundo as mais avançadas competências em projeto e construção de máquinas e componentes para os processamentos industriais.

A CMS realiza máquinas e sistemas para a usinagem de materiais compósitos, fibra de carbono, alumínio, ligas leves, plástico, vidro, pedra e metal. Surge em 1969 a partir de uma ideia de Pietro Aceti visando oferecer soluções personalizadas e de ponta, baseadas no profundo conhecimento do processo do cliente. Inovações tecnológicas significativas, geradas por grandes investimentos em pesquisa e desenvolvimento e aquisições de empresas premium, permitiram um crescimento constante nos diversos setores de referência.



A CMS Metal Technology é a marca dedicada à produção de máquinas para a usinagem de metais e artigos técnicos oferecendo uma vasta gama de sistemas completos de corte por jato de água, intensificadores de pressão, rebarbadoras e acetinadoras a seco ou úmido. Desde a década de 90 a CMS Metal Technology, graças à aquisição da Tecnocut e aos contínuos desenvolvimentos internos, soube conquistar um considerável prestígio internacional com mais de 1.500 instalações no mundo. A CMS Metal Technology é parceira de confiança de indústrias líderes em vários setores como automotivo, aeroespacial, usinagens mecânicas, mobiliário e arquitetura industrial.

tecnocut greenjet evo

INTENSIFICADOR DE PRESSÃO ELÉTRICA	4-5
VANTAGENS TECNOLÓGICAS	6-7
TECNOCUT GREENJET EVO	8-9
TECNOCUT GREENJET EVO	10-11



TECNOCUT GREENJET EVO

INTENSIFICADOR DE PRESSÃO ELÉTRICA

A NOVA GERAÇÃO DE INTENSIFICADORES ELÉTRICOS

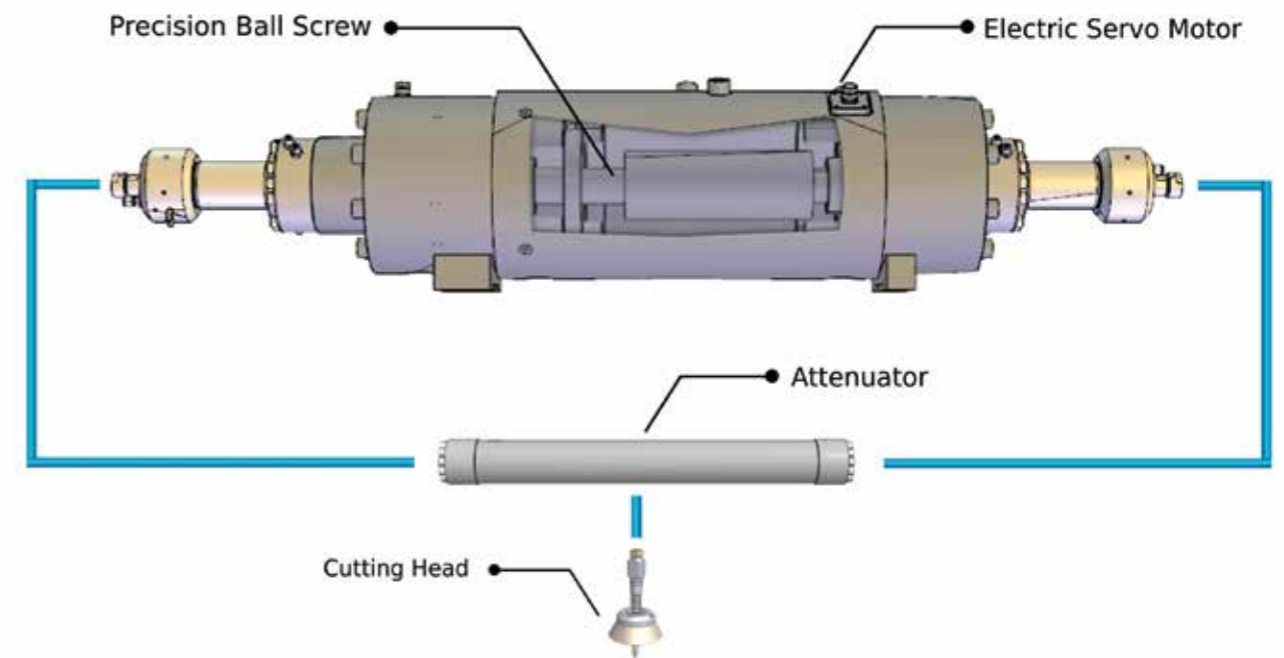

A Tecnocut Greenjet Evo é a revolucionária bomba elétrica de alto desempenho; graças a um servomotor de binário de alta eficiência, o sinal de pressão é extremamente alto, eliminando a central hidráulica e reduzindo os seus componentes em 80% em comparação com um intensificador hidráulico mais tradicional. Tecnocut Greenjet Evo é feito com o uso de um atuador operado eletricamente e dois cilindros de pressão muito alta contrapostos. A solução técnica de acionamento elétrico garante um sinal de pressão extremamente constante, uma monitorização do ciclo de pressurização e uma eficiência operativa pelo menos 30% superior aos intensificadores oleodinâmicos.

COMPARAÇÃO TECNOLÓGICA

INTENSIFICADORES DE PRESSÃO

MODELO	PRESSÃO	CAUDAL ÁGUA MÁX	CONSUMO ELÉTRICO MÁX	CONSUMO ELÉTRICO COM CABEÇA FECHADA
Oleodinâmico	4139 bar	5 L / min	47 kw	14 kw
Elétrico	4139 bar	5 L / min	34 kw -30%	3 kw -80%

TECNOCUT GREENJET EVO



GREEN

-30%

- 30% de consumo de energia elétrica

+60%

+ 60% de eficiência

Sem óleo a alta pressão

Menor ruído

-80%

- 80% dos componentes estruturais e consequente manutenção de rotina



Excelente qualidade de corte graças ao sinal de pressão extremamente constante

Controlo de bordo

Pode ser instalado em qualquer máquina de jato de água

Corte com pressões 4139 bar ou 6200 bar

Condicionador do armário elétrico não necessário

LLG (Long Life Gasket)

JET

TECNOCUT GREENJET EVO

INTENSIFICADOR DE PRESSÃO ELÉTRICA

EFICIÊNCIA EXTREMAMENTE ELEVADA COM O MÁXIMO DE POUPANÇA ENERGÉTICA

EFICIÊNCIA EXTREMAMENTE ELEVADA COM O MÁXIMO DE POUPANÇA ENERGÉTICA

Tecnologia de baixo impacto ambiental com pelo menos 30% menos consumo energético, 60% mais eficiência em relação aos intensificadores tradicionais e com elevada silenciosidade operativa.

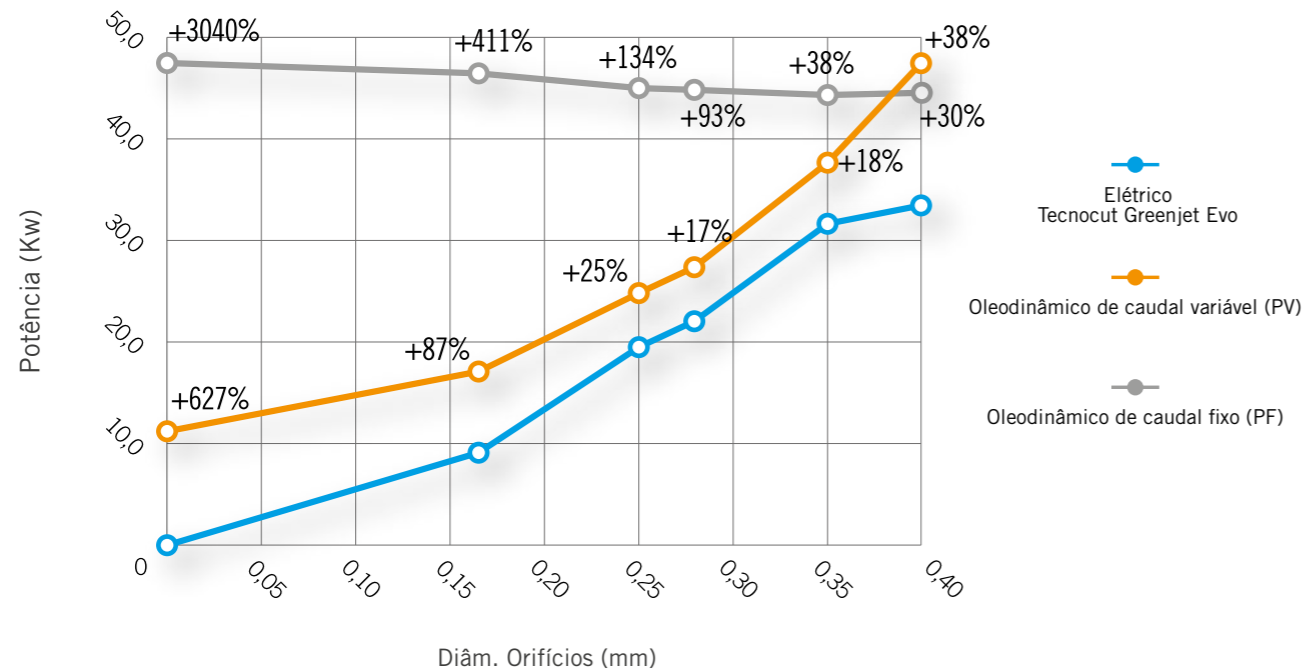

Tecnocut Greenjet Evo



Direct Drive

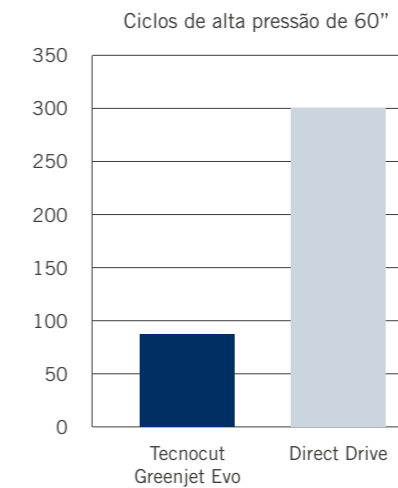

MANUTENÇÃO REDUZIDA

A manutenção de Greenjet Evo é consideravelmente reduzida em comparação com outros sistemas eletromecânicos (Direct Drive) graças ao uso de 80% menos componentes estruturais e uma redução de ciclos/min igual a 70%.

CONSUMO INTENSIFICADORES 4139 BAR: ELÉTRICA VS. OLEODINÂMICO

ORIFÍCIO (MM)	ELÉTRICO GREENJET EVO (KW)	OLEODINÂMICO DE CAUDAL VARIÁVEL (PV) (KW)	OLEODINÂMICO DE CAUDAL FIXO (PF) (KW)	CONSUMO ELÉTRICO PV VS GREENJET (%)	CONSUMO ELÉTRICO PF VS GREENJET (%)
0,40	34,0	47,0	44,3	38	30
0,35	32,0	37,8	44,2	18	38
0,28	23,4	27,4	45,2	17	93
0,25	19,4	24,3	45,3	25	134
0,17	9,0	16,8	46,0	87	411
0,0	1,5	10,9	47,1	627	3040

REDUÇÃO DO IMPACTO AMBIENTAL

-240 L DE ÓLEO A CADA 2000 HORAS

Grças ao atuador de acionamento elétrico, o uso de óleo é reduzido em 94% em comparação com os intensificadores tradicionais, economizando até 240 L de óleo a cada 2000 horas de trabalho e consequentes custos de eliminação de óleo residual.

REDUÇÃO RUÍDO

Grças à utilização do atuador elétrico, o ruído é consideravelmente reduzido em comparação com os sistemas oleodinâmicos.

BOOSTER PUMP

Booster pump para a alimentação de água integrado (min em 1 bar a 25 L/min)

TECNOCUT GREENJET EVO

TECNOCUT GREENJET EVO

INTENSIFICADOR DE PRESSÃO ELÉTRICA

DESEMPENHO E FLEXIBILIDADE
INCOMPARÁVEIS

APLICAÇÃO: PODE SER INSTALADO EM QUALQUER ROBÔ DE CORTE CMS E DE OUTROS FABRICANTES

Tecnocut Greenjet Evo pode ser instalado em qualquer robô de corte CMS ou de outros fabricantes e pode ser controlado diretamente a partir da bomba com o ecrã tátil de 17".



LLG (LONG LIFE GASKET)

Aumente a durabilidade das guarnições de alta pressão graças ao sistema de refrigeração dedicado.



INTENSIFICADOR "PURE ELECTRIC" NO COMPARTIMENTO REMOVÍVEL

A inovadora estrutura de base de Tecnocut Proline permite integrar até dois atuadores elétricos de alta pressão de 4150 bar a 6200 bar, reduzindo consideravelmente os tempos de instalação do sistema e as típicas quedas de pressão dos trilhos no solo da alta pressão. O compartimento é completamente removível e equipado com iluminação interna para facilitar a manutenção do circuito de alta pressão. Além disso, a presença de um painel de controlo com ecrã tátil permite diagnósticos rápidos e imediatos na máquina.



CONDICIONADOR DO ARMÁRIO ELÉTRICO

O condicionador do armário elétrico não é necessário, exceto para bombas instaladas em países quentes (opc).

INTENSIFICADOR ELÉTRICO A BORDO DA TRAVE

Na Tecnocut Aquatec é possível colocar o atuador Greenjet e o circuito de alta pressão diretamente a bordo da trave do eixo X. Esta escolha de projeto permite evitar a perda de cerca de 2 bar por cada metro de interface do tubo de alta pressão entre o intensificador no solo e a cabeça de corte. A solução também permite reduzir o layout de instalação do sistema em termos de pegada no solo e em altura graças à otimização do chicote de alta pressão. (Opcional)



INTENSIFICADORES DE PRESSÃO

MODELO		TECNOCUT GREENJET EVO 4139 SA	TECNOCUT GREENJET EVO 6200 SA
POTÊNCIA	kw	34	34
MULTIPLICADORES	nr	2	2
PRESSÃO MÁX. DE FUNCIONAMENTO	bar	4139	6200
CAUDAL DE ÁGUA MÁX.	L / min	5	2,5
DIÂMETRO MÁX. ORIFÍCIO	mm	0,4	0,25
TENSÃO	400V +/- 5% 50-60 HZ (Diferentes tensões e frequências a pedido)		

TECNOCUT GREENJET EVO



C.M.S. SPA
via A. Locatelli, 123 - 24019 Zogno (BG) - IT
Tel. +39 0345 64111
info@cms.it
cms.it

a company of **scm**group